

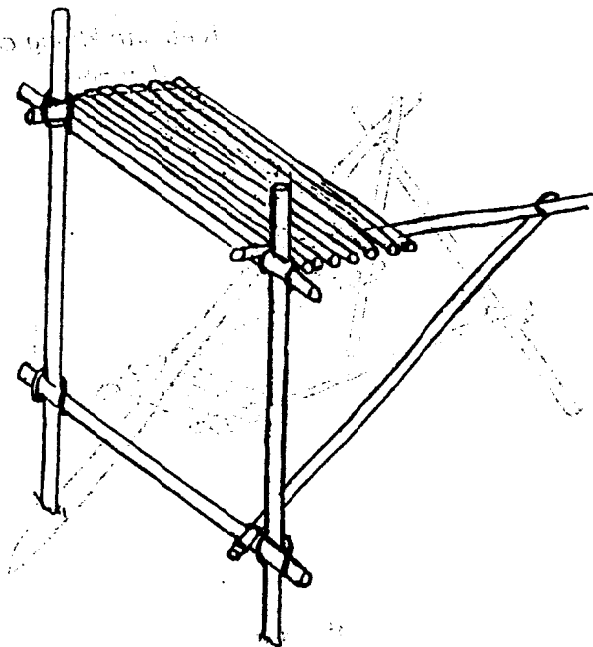

- Tận dụng khóm cây rừng đan vào nhau để hoặc làm mái (chui vào dưới) hoặc nằm đong đưa lên trên (làm võng).  
Trên đây nhằm một số gợi ý. việc thực hành còn tùy ở sáng tạo, môi trường, hoàn cảnh, thời gian lưu trú, và con người nữa v.v (xem phụ bản).

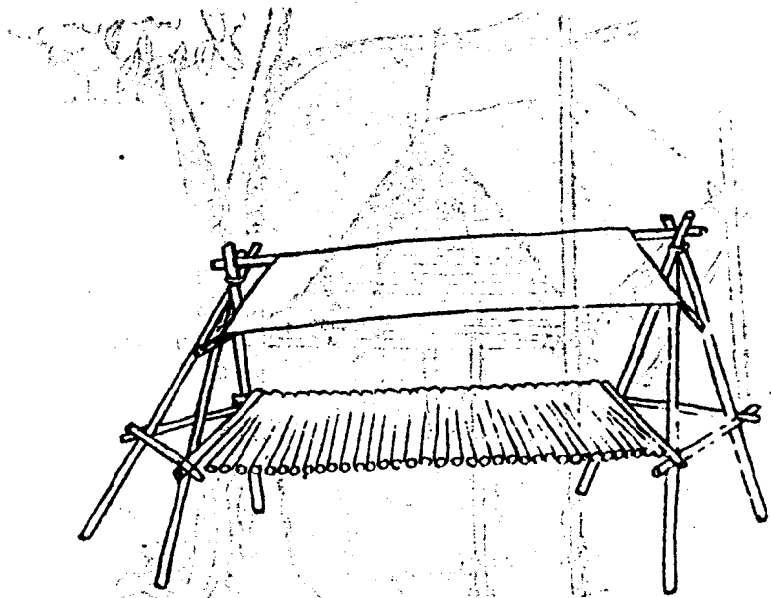



Kiểu sàn không cần  
dây néo

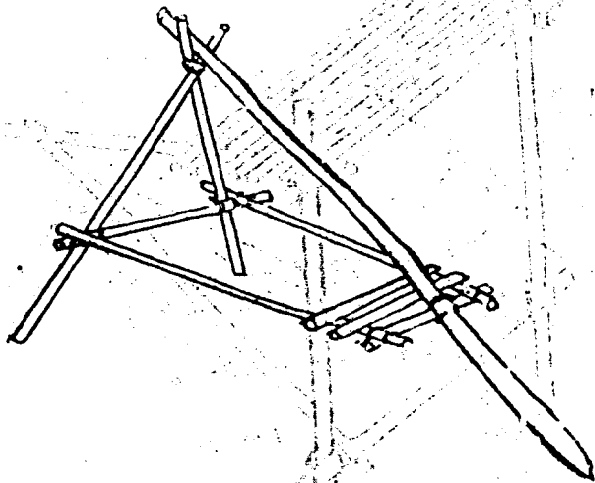

36



Kiểu sàn dưới  
nững dương

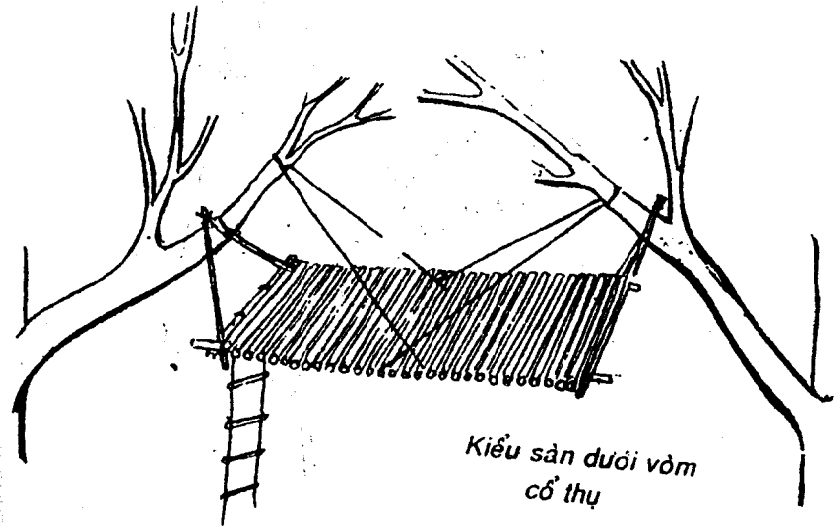

Kiểu sàn dưới vòm  
cổ thụ

37

Loại nhà này  
gọi là nhà  
chòi

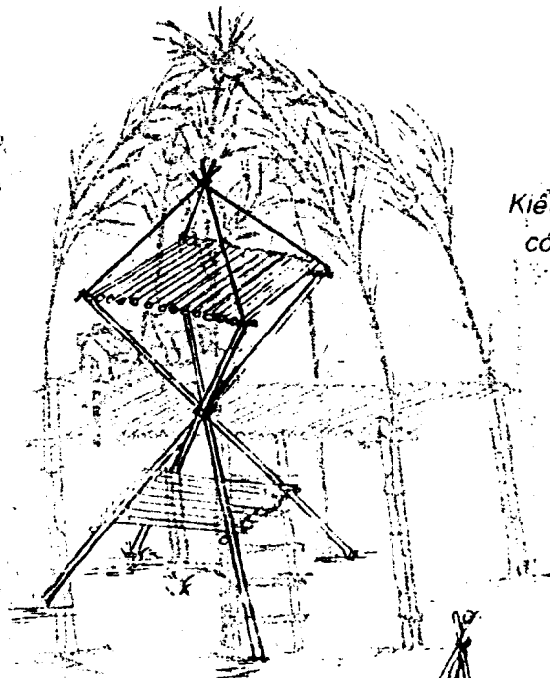

Kiểu trại chòi  
có dây neo.

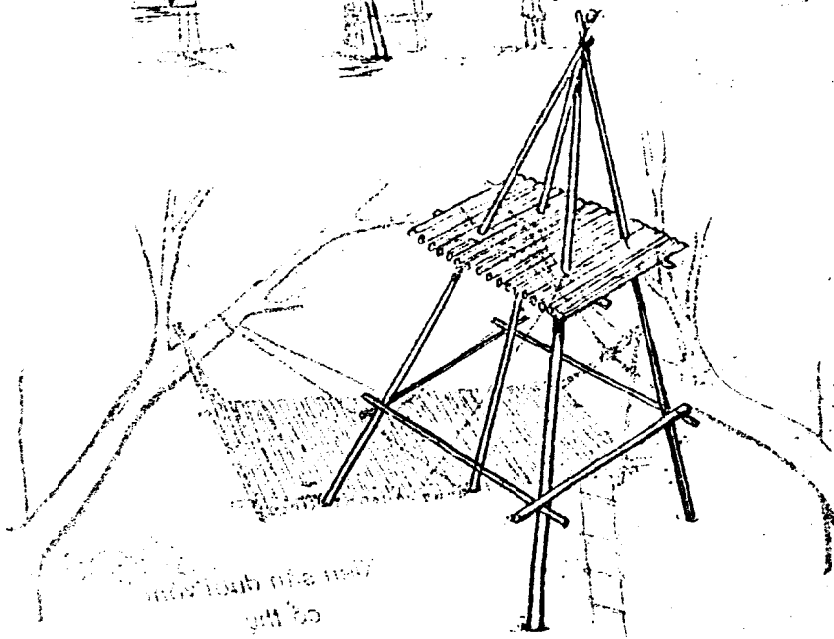

Loại nhà này  
gọi là nhà  
chòi

38

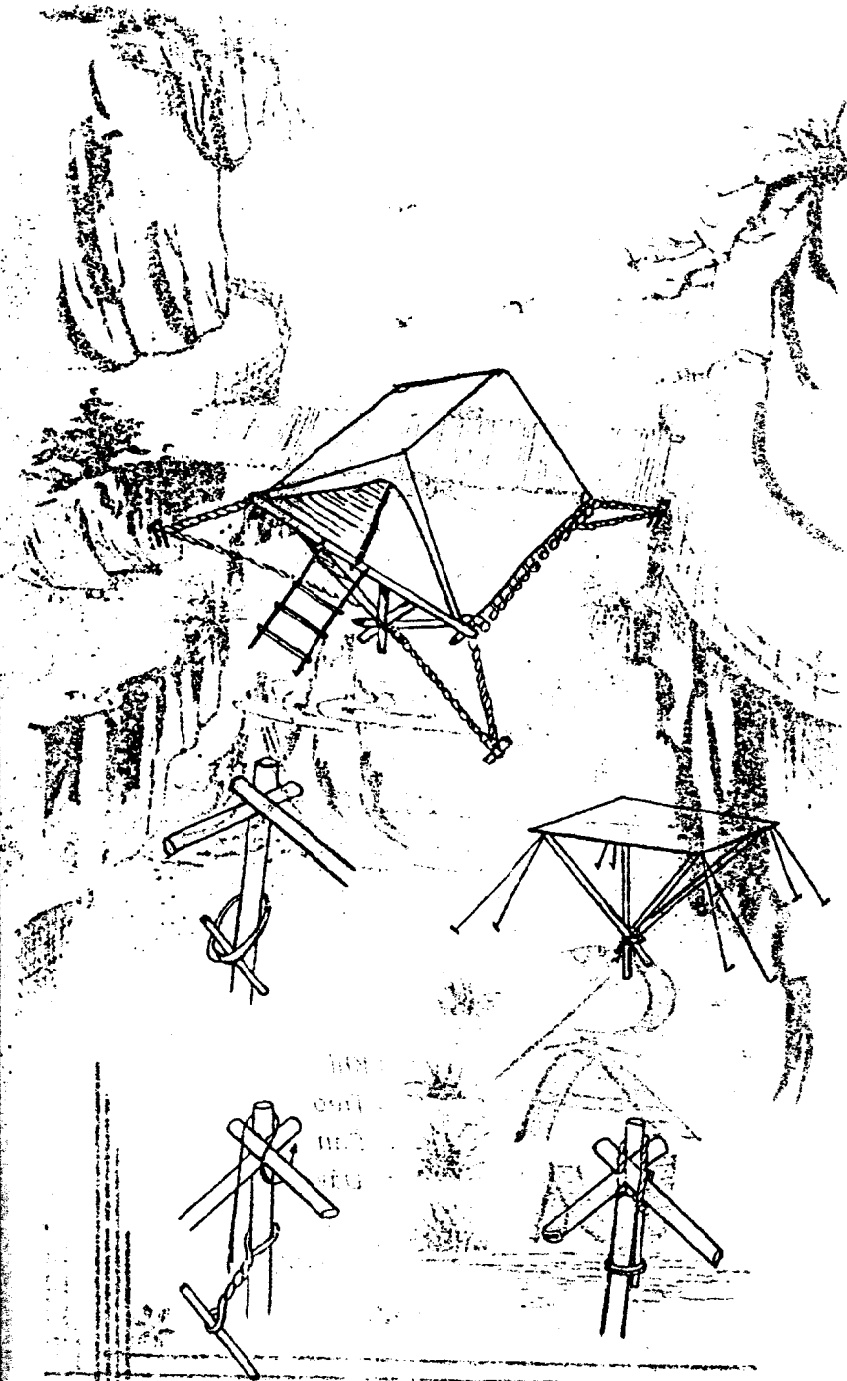

39



C  
A  
U

- Khi
- Treo
- Sàn
- Dãy

Ở đây nhằm giới thiệu sơ lược vài kiểu mẫu. Vì vậy, hãy tùy địa thế - vật liệu - khả năng mà dựng nên những chiếc cầu cân thiết cho trại mạc hay lợi ích chung, một cách chắc chắn và sáng tạo.

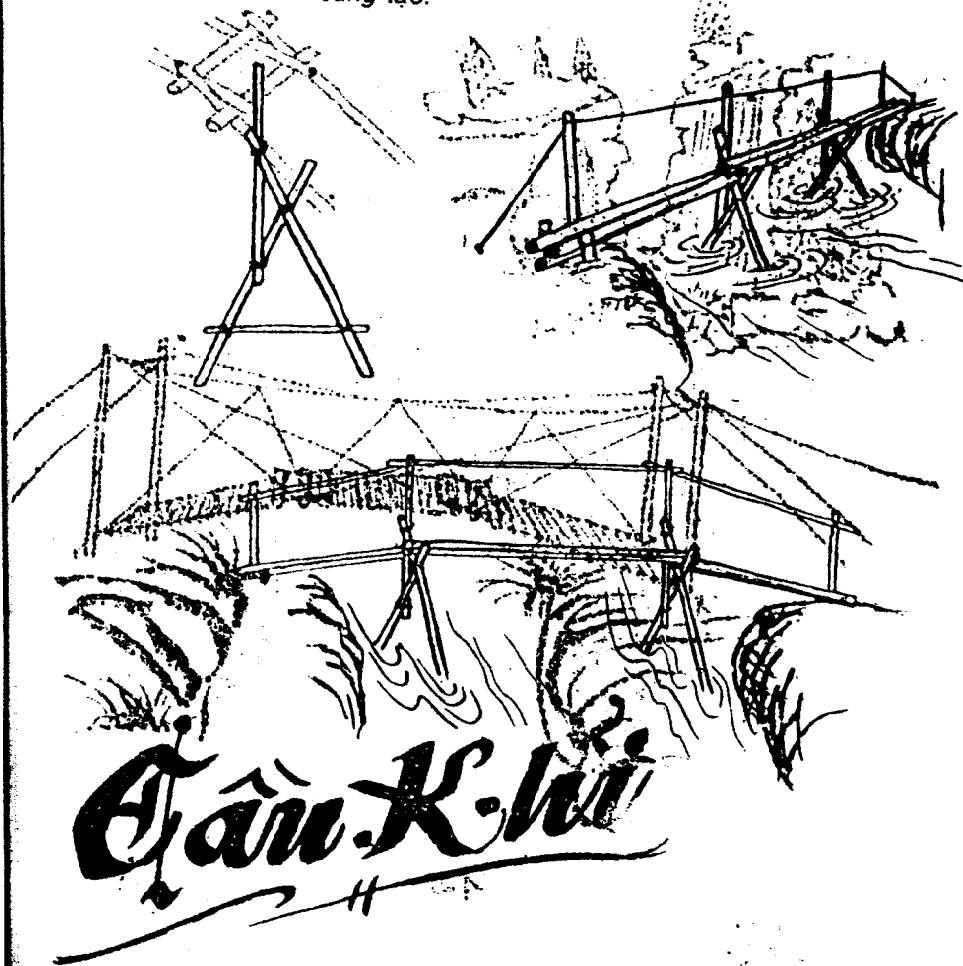

Cầu Khi



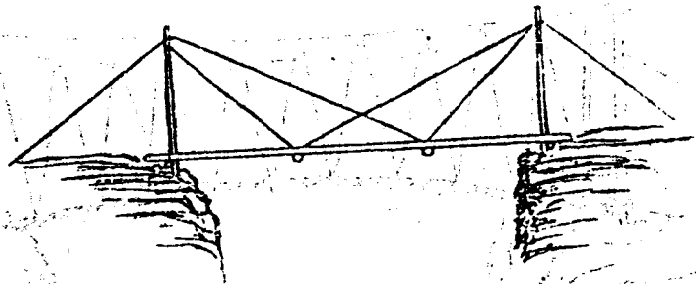

Kiểu cầu sàn

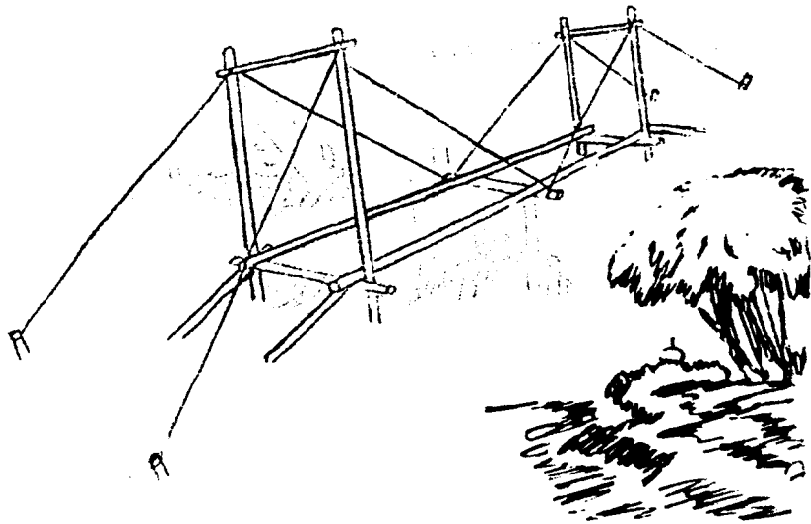

# Phong cảnh nước

Kiểu cầu dây

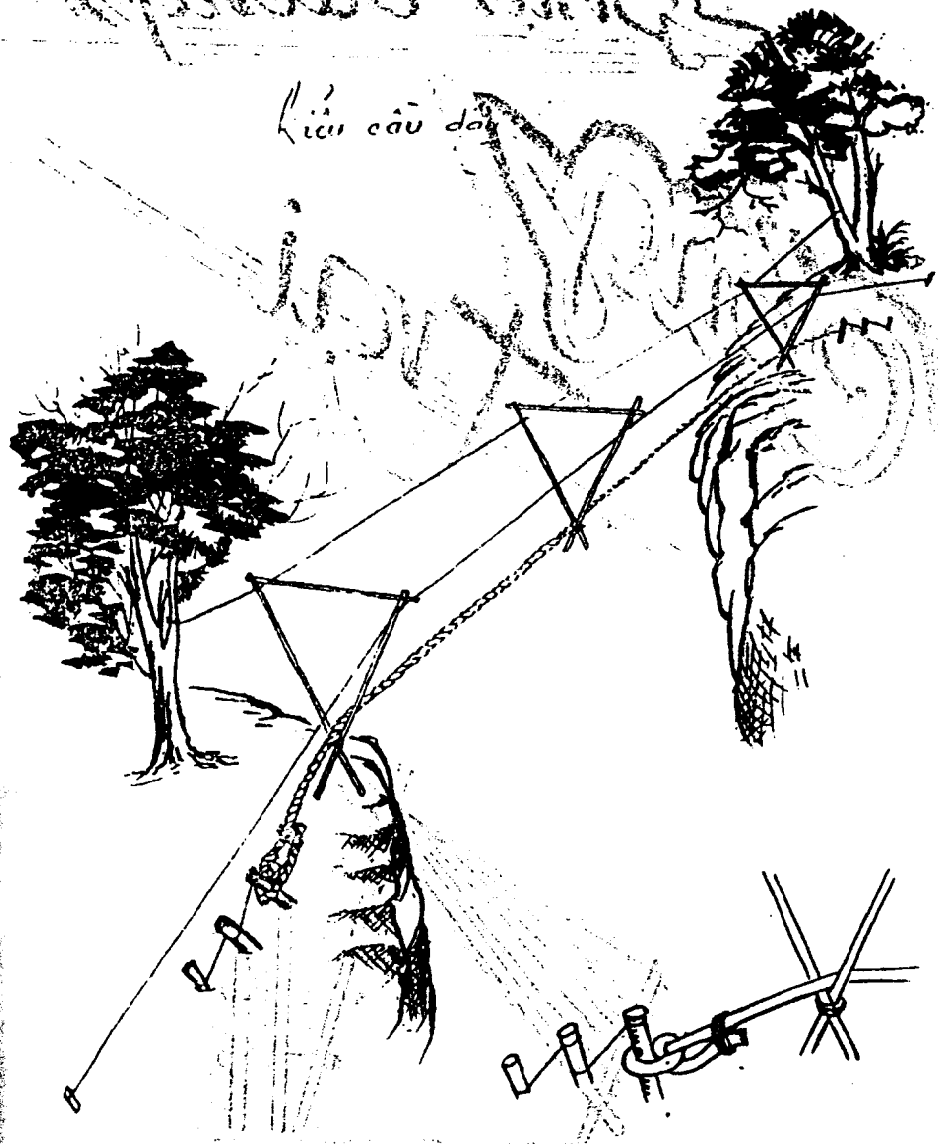

# Phụ Trang

# Công Trại

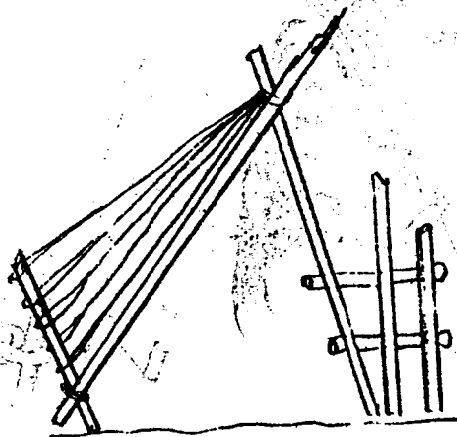

46

## CÔNG TRẠI

1978

Nguồn văn hóa của các dân tộc xưa nay được chú trọng thể hiện qua nghệ thuật xây dựng nhà ở - Khu thờ phượng, đặc biệt là nghệ thuật tôn tạo quần thể kiến trúc - Tam Quan - Vòng Lâu - Ngõ Môn v.v... Qua nhiều kiểu cách từ quý long lân quy phụng - lưỡng long tranh châu - lưỡng long triều nguyệt tất công phu làm tăng thêm vẻ mỹ quan bề thế của ngôi nhà.

Thực hiện bởi trình độ kỹ thuật thể hiện sức sống biểu hiện tâm hồn là bộ mặt của chữ nhân.

Một quần thể lâu đài là phải có tiền, hậu, tả, hữu đúng phương đúng hướng phân minh... Điều ấy nó thể hiện rõ nét trong đời sống các dân tộc.

Công trại cũng mang ý nghĩa ấy nhưng chỉ thu hẹp trong phạm vi kỹ thuật trại, kỹ thuật sinh hoạt đầy sáng kiến, sáng tạo trong chuyên năng kỹ năng nói lên được tâm vóc nắm bắt văn kỹ mỹ thuật tượng trưng tạo dáng.

Lại tùy thuộc vào vật liệu tại chỗ có sẵn dùng kỹ thuật buộc dây mà hình thành, nhằm nói lên ý nghĩa điều gì ở trước lối trại mình.

### Công trại chia làm 3 cụm:

1. Cụm dùng gậy - dây buộc gút.
2. Cụm dùng tre to ván lớn dây thừng buộc hoặc dùng gỗ.
3. Cụm biết tận dụng thiên nhiên như v. đất, khóm cỏ, v.v... vải tảng đá lớn, vải bọc cây khô, hoặc chiếc lá dứa, v.v... bởi tài tháo vát sáng tạo của mình mà có.



47



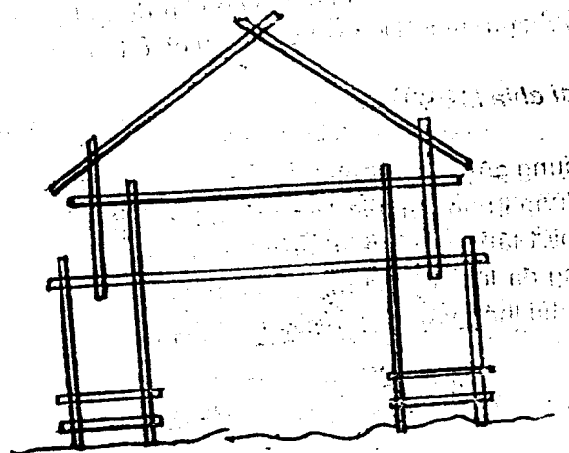
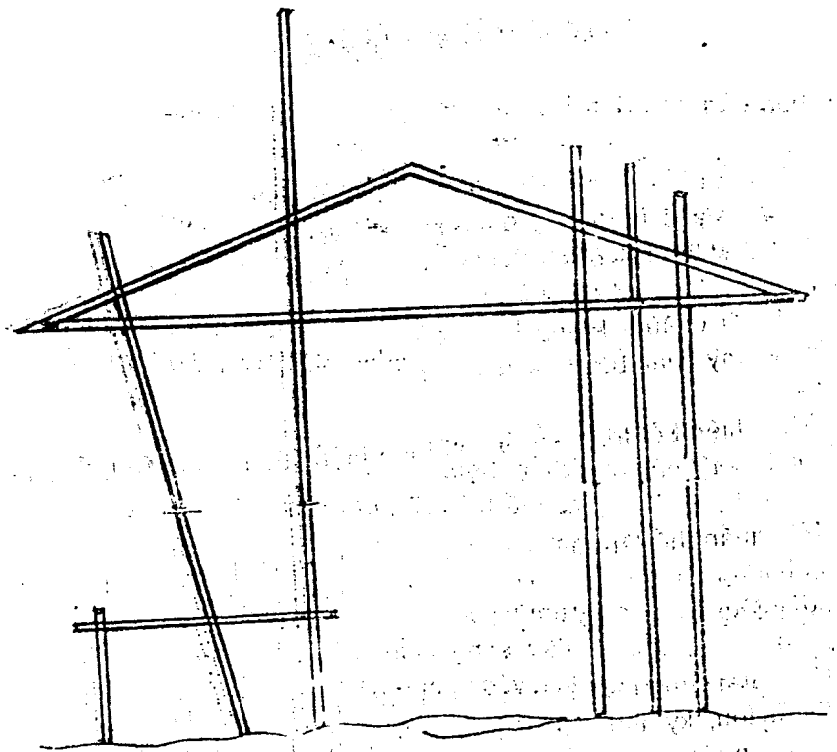

48

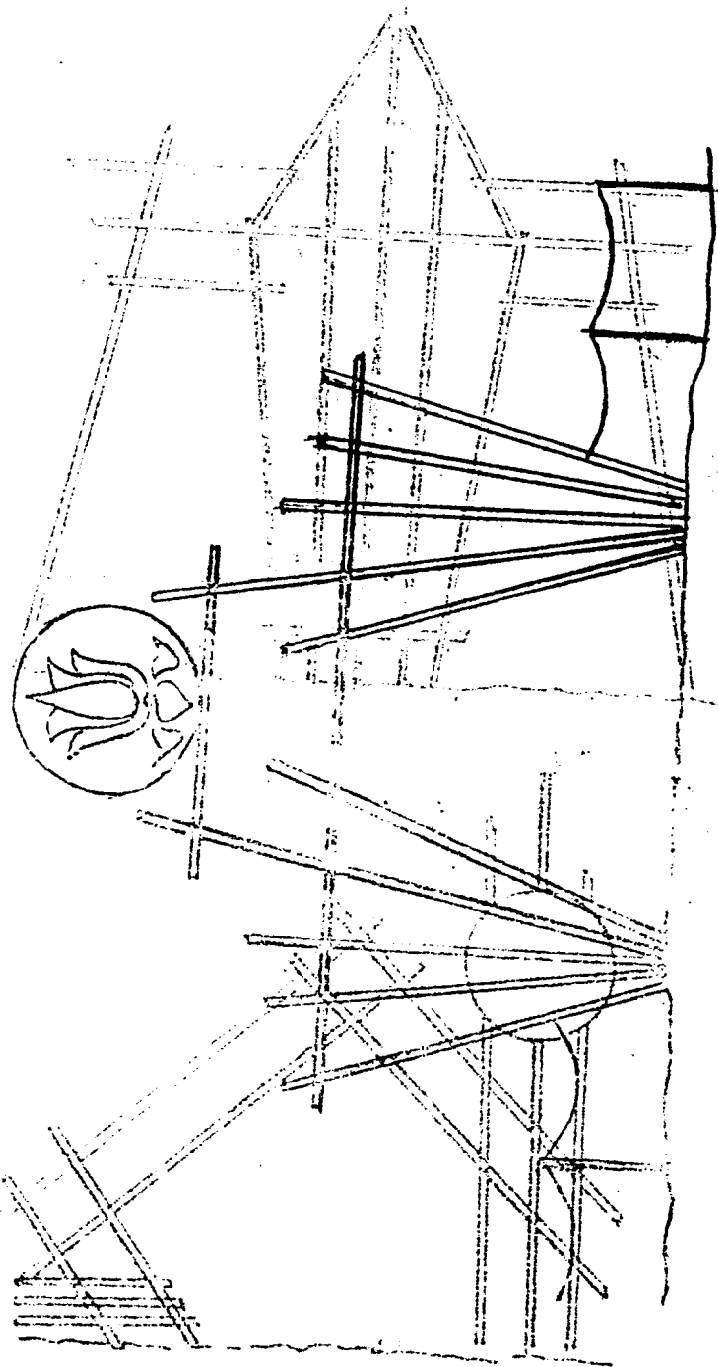

08

49

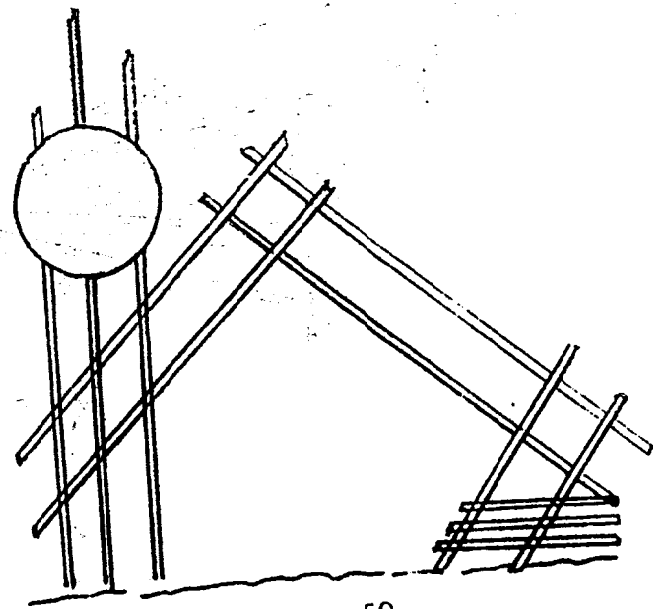
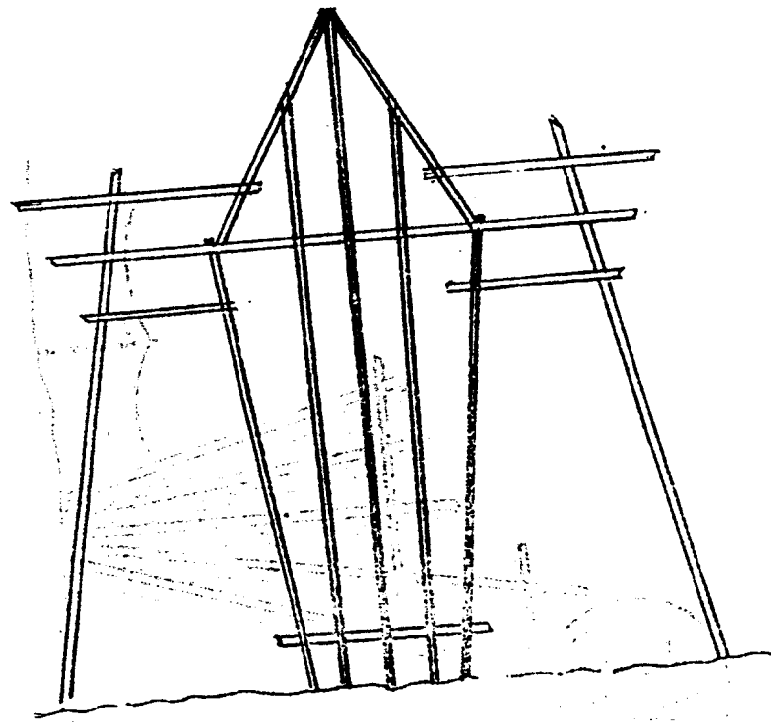

50

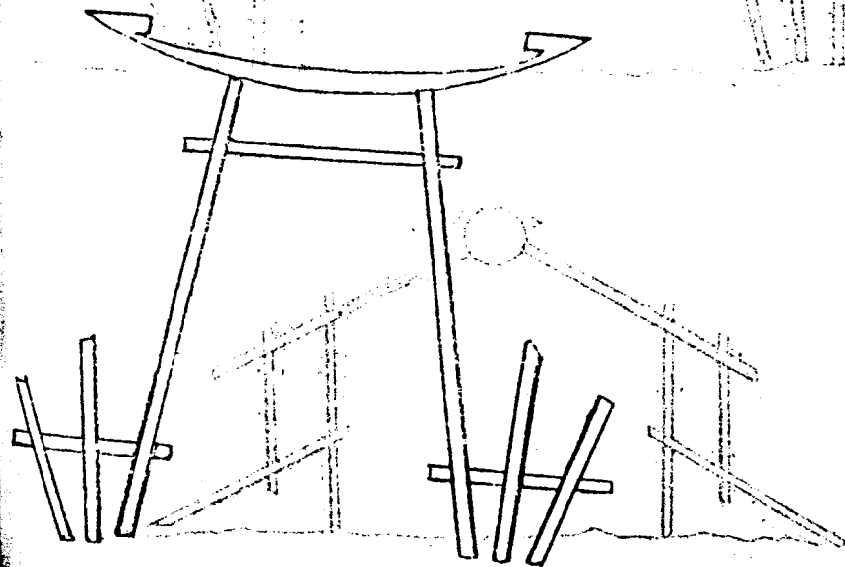
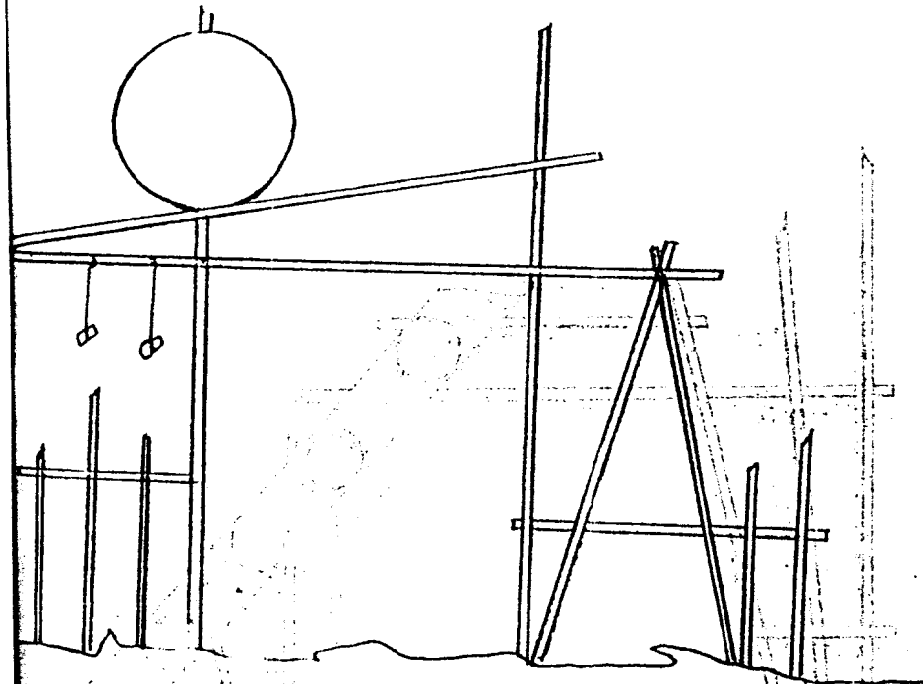

51

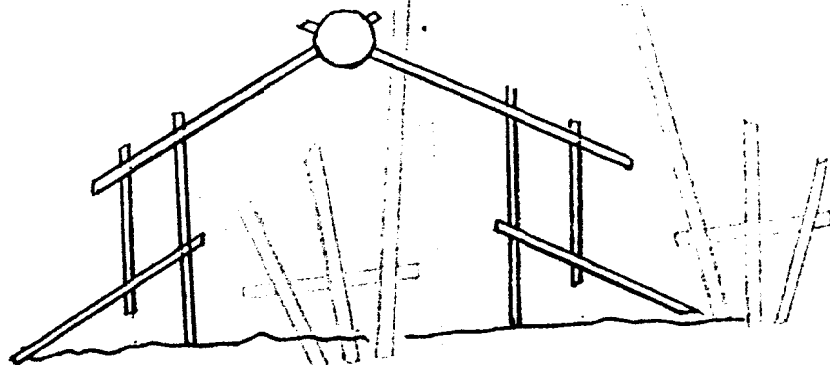
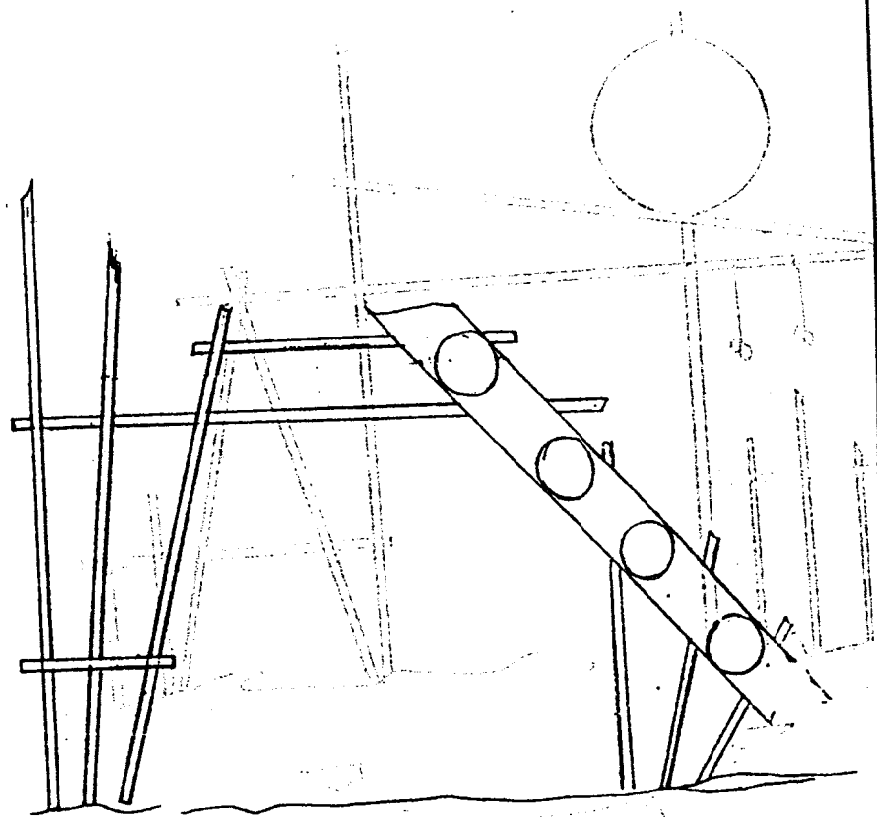

52

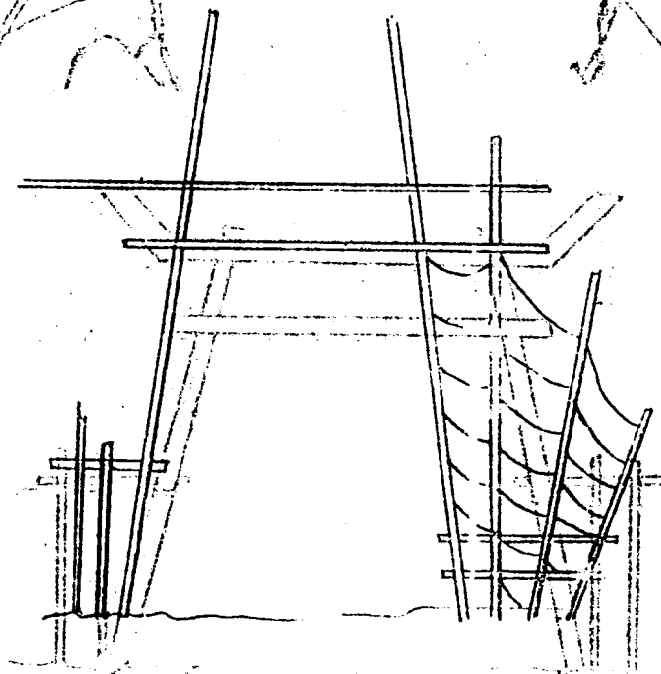
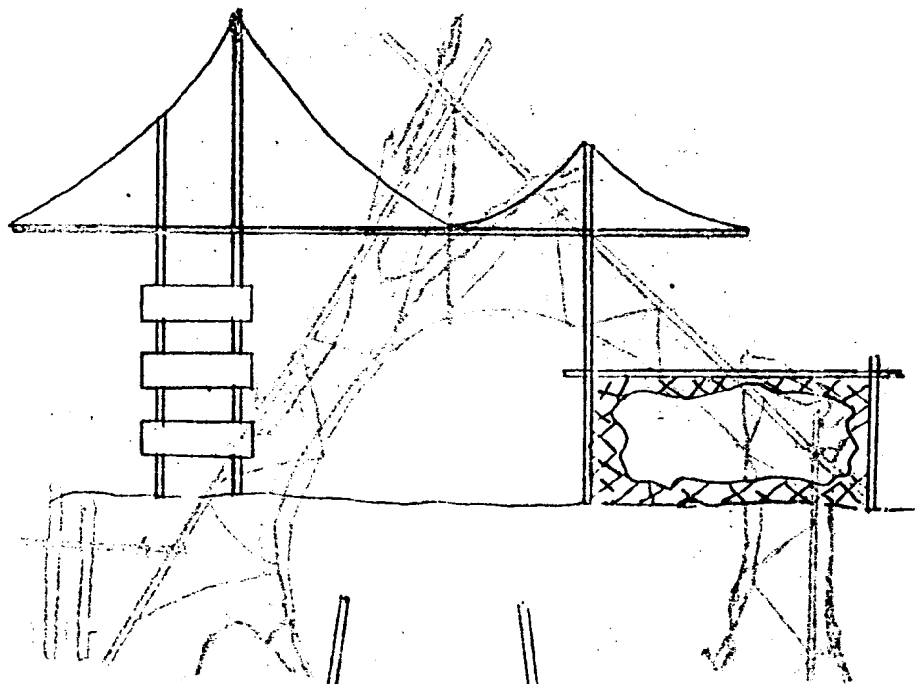

53

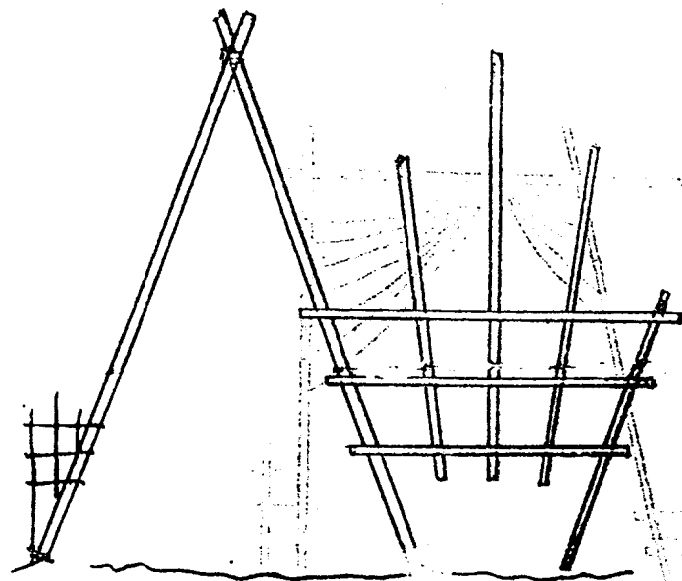
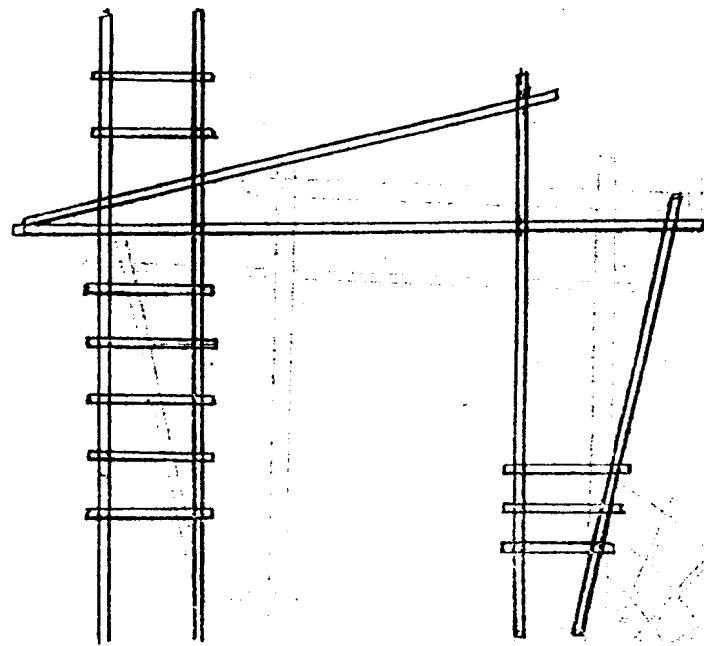
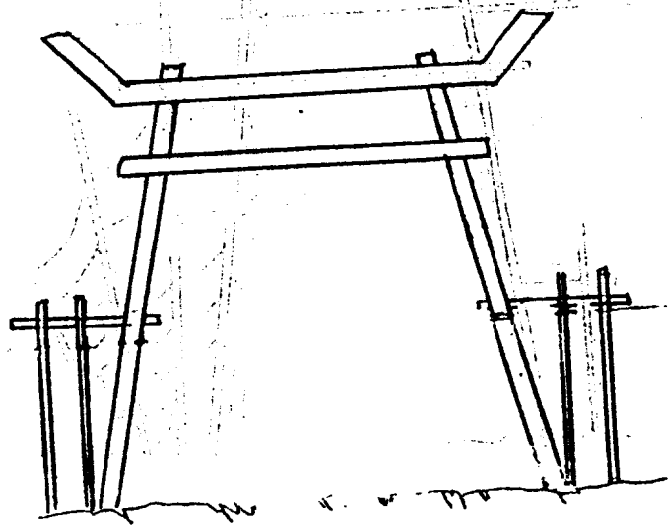
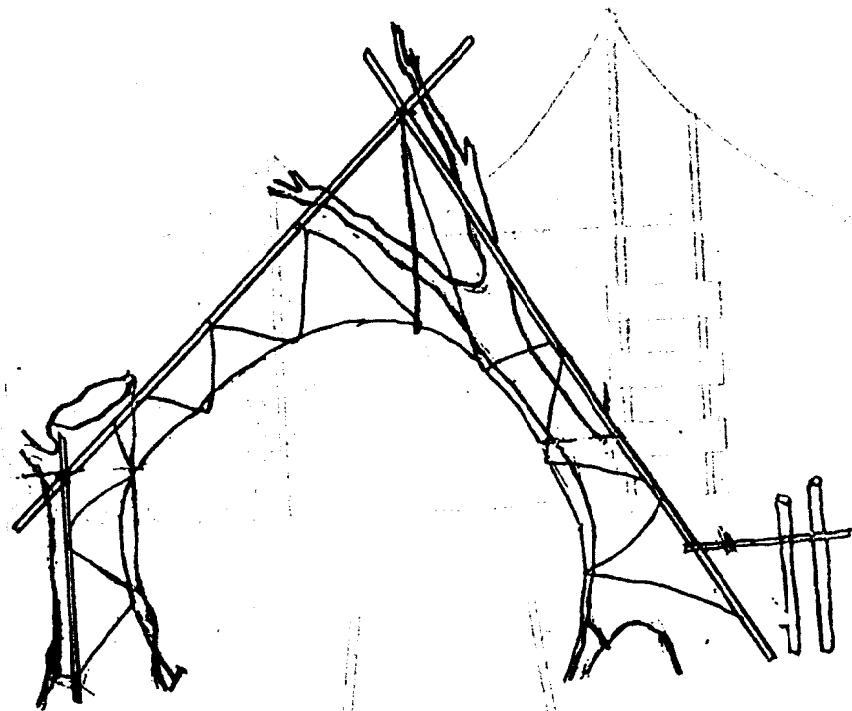

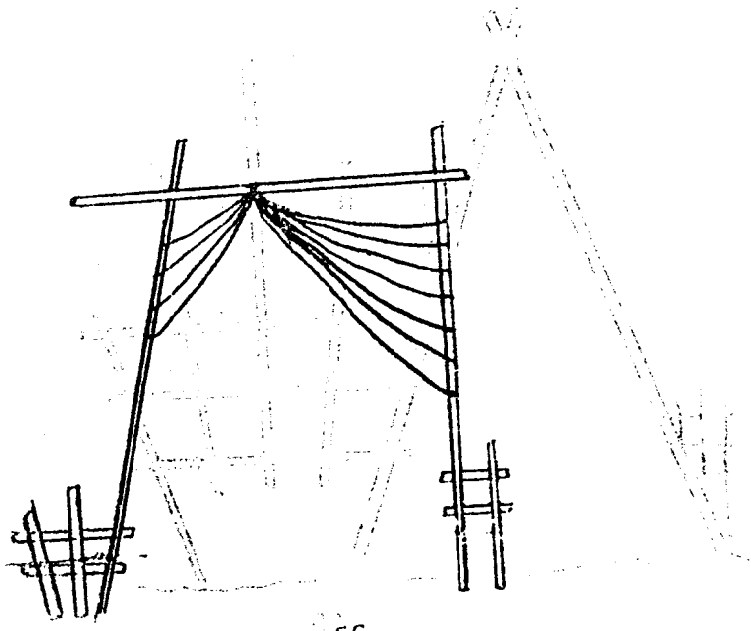
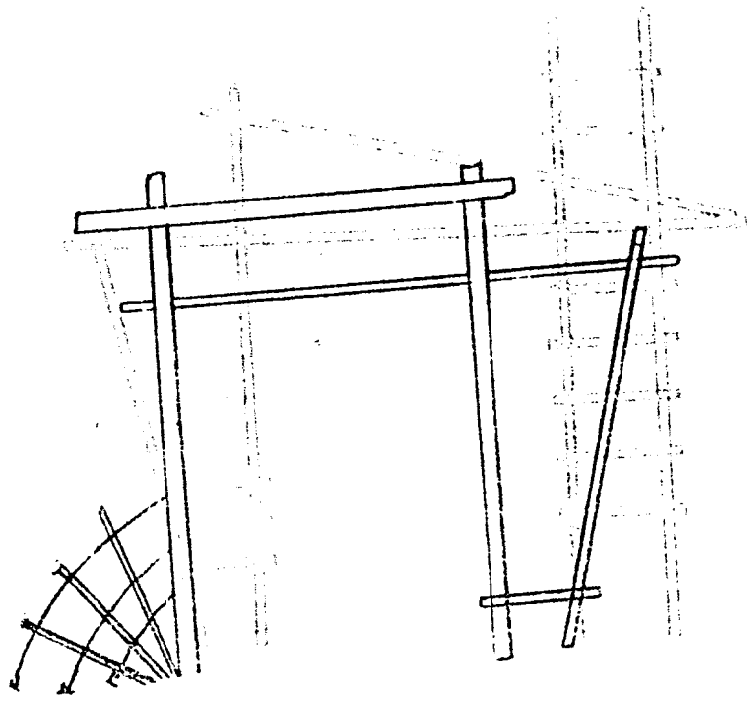

56

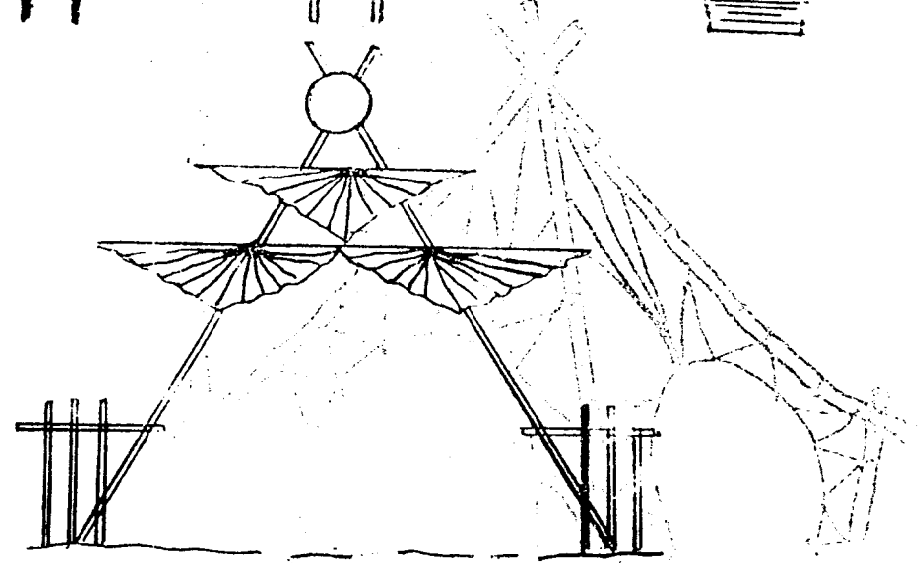
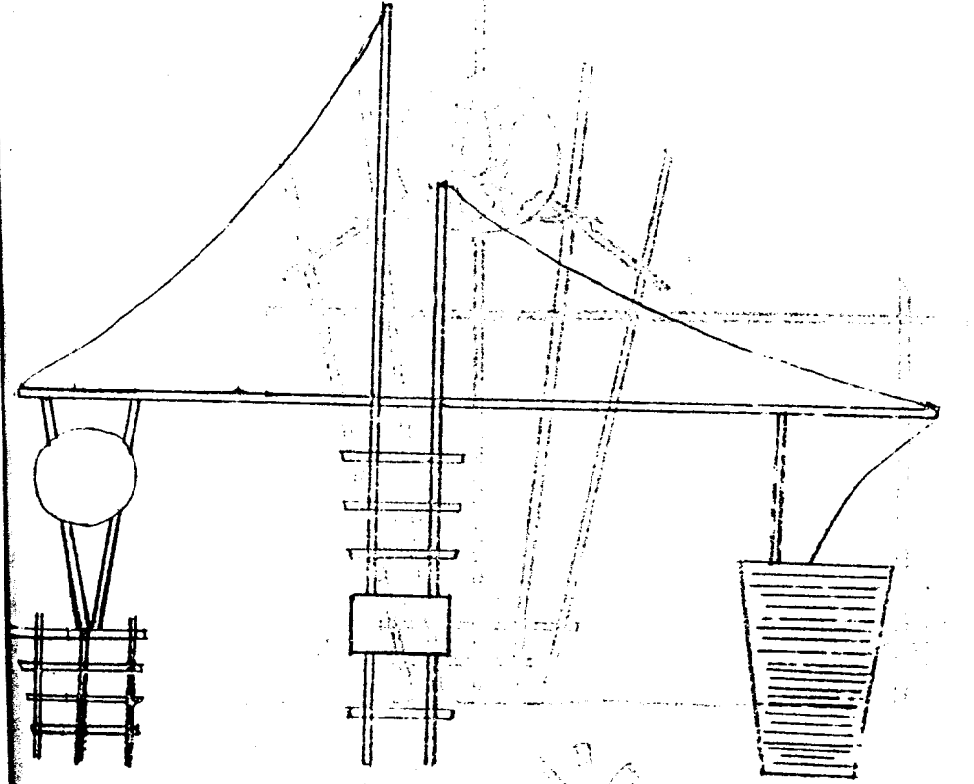

57

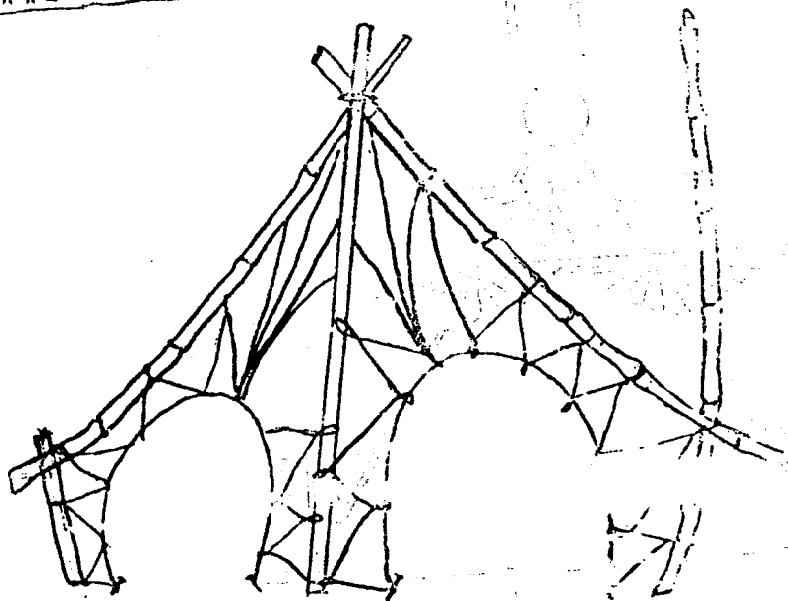
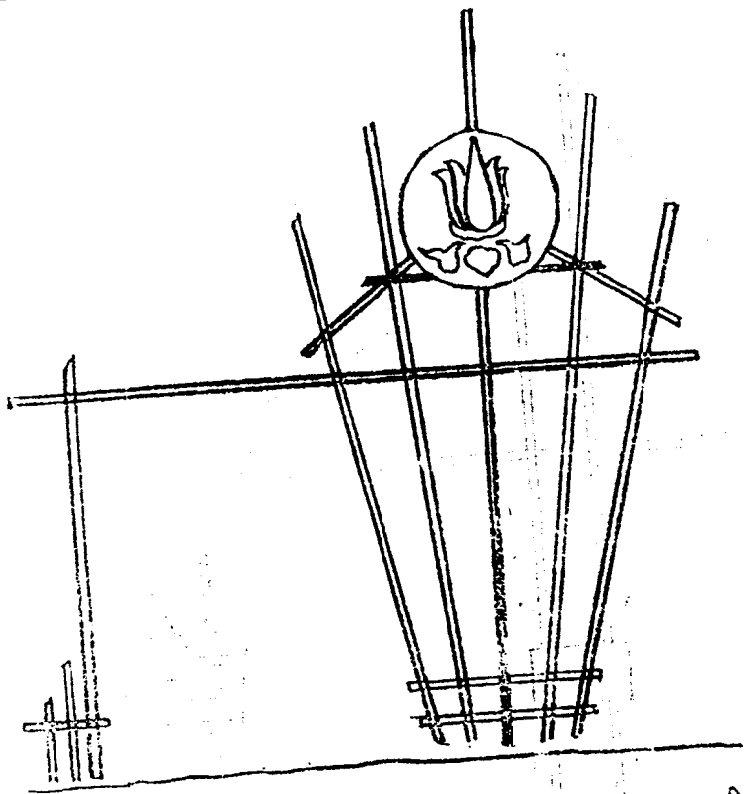

58

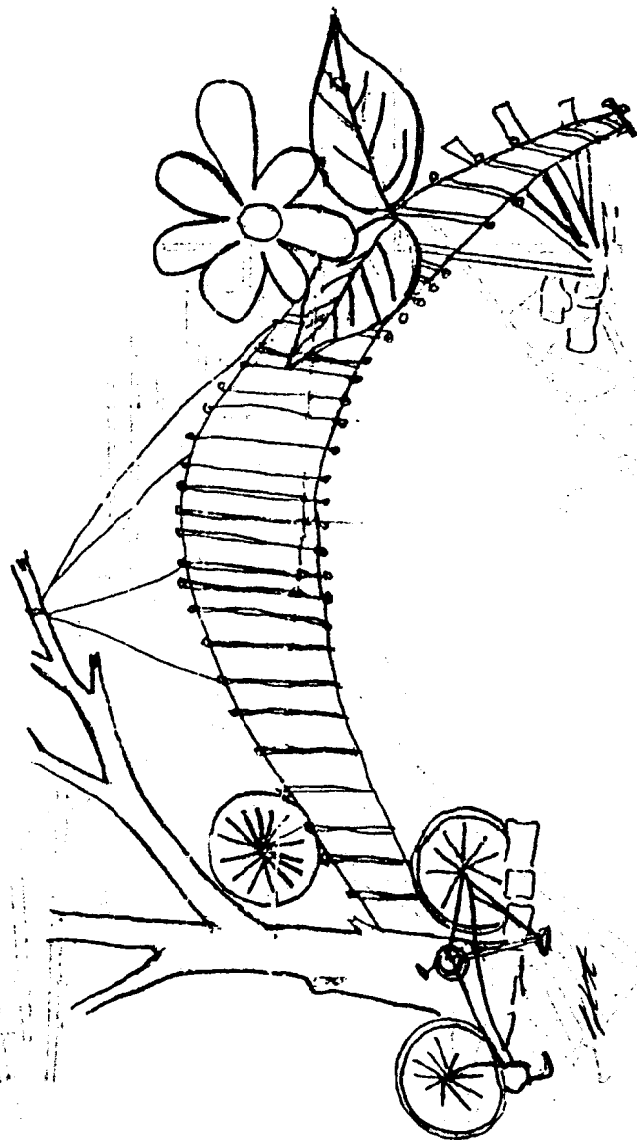

59

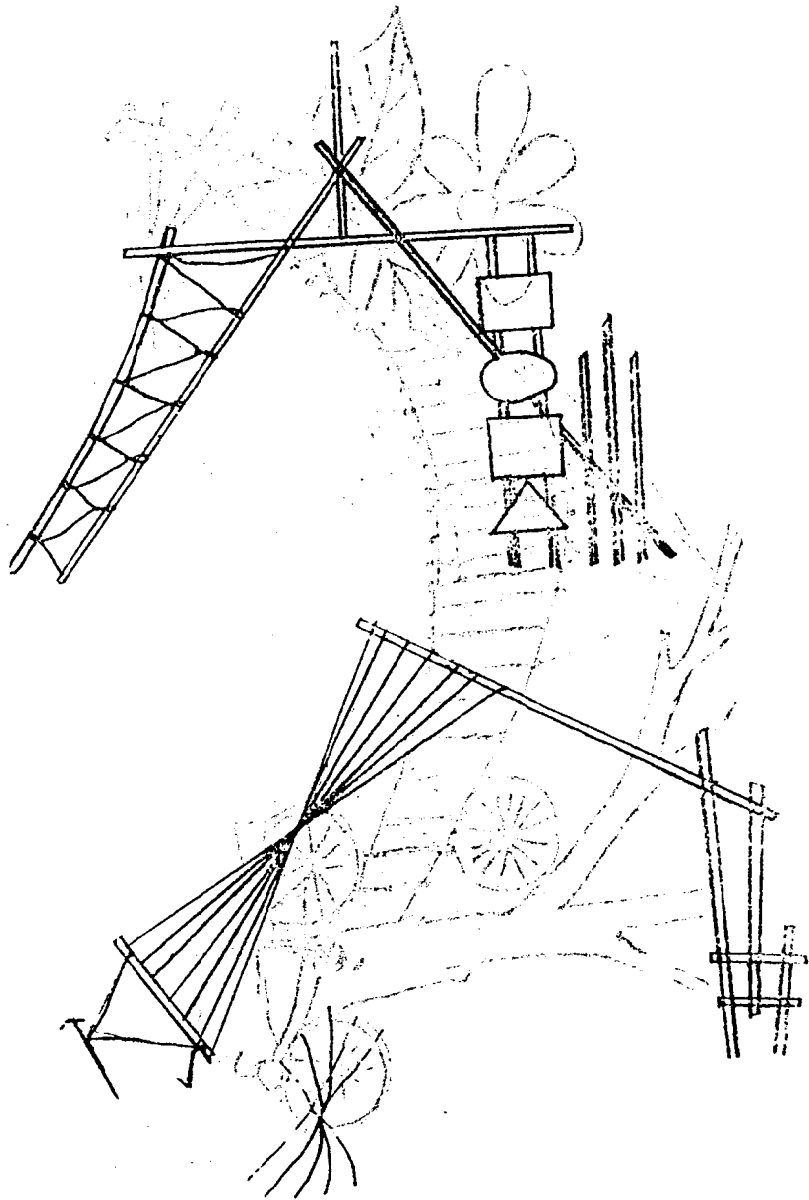

60

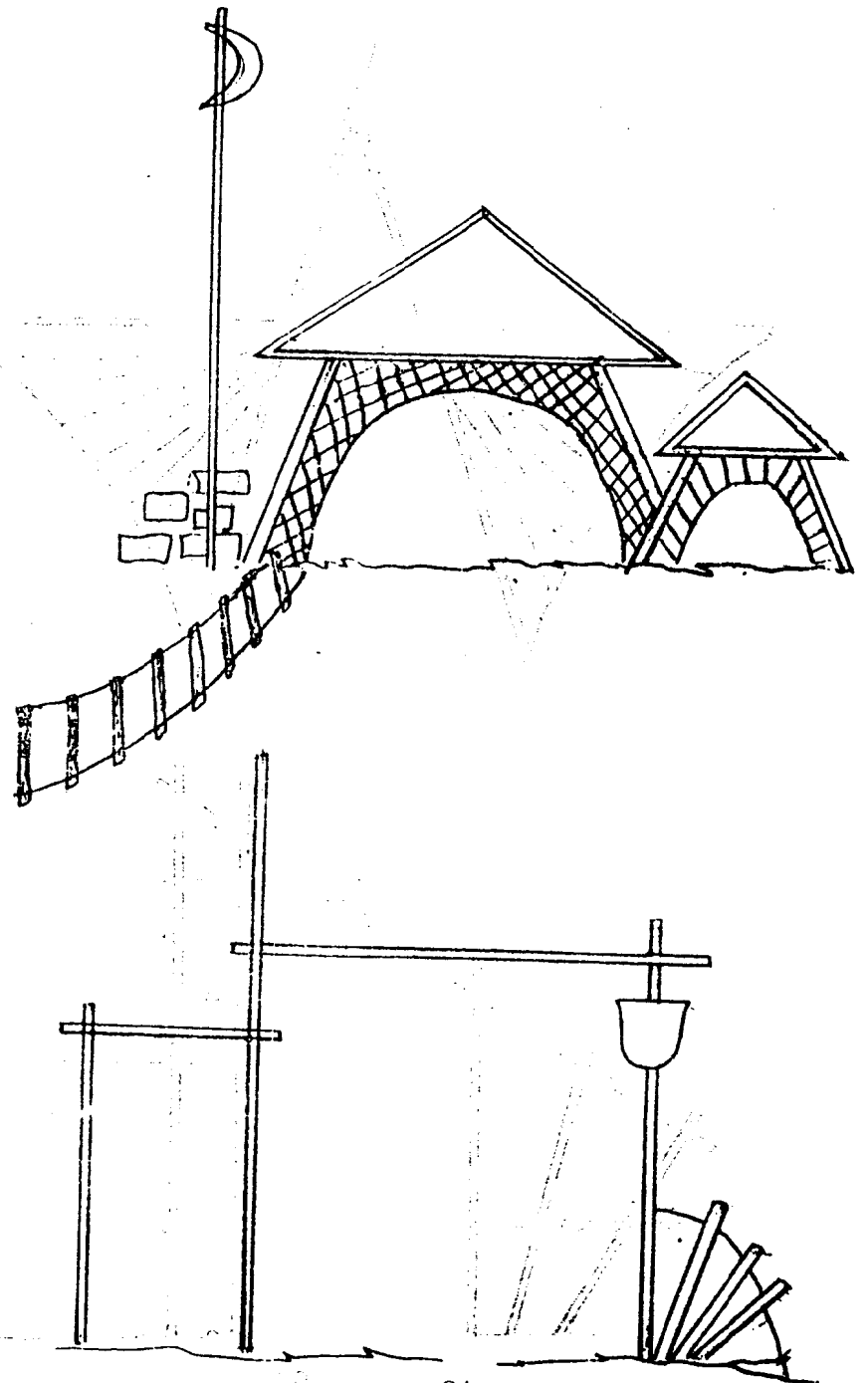

61

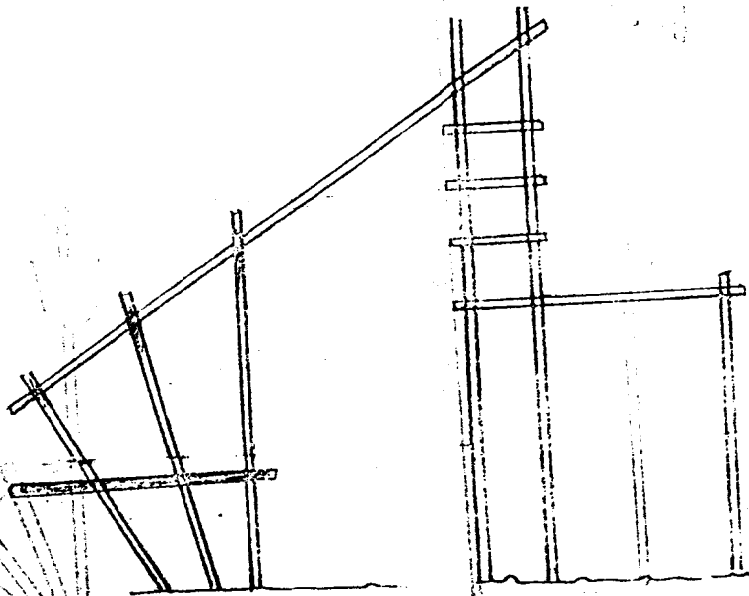
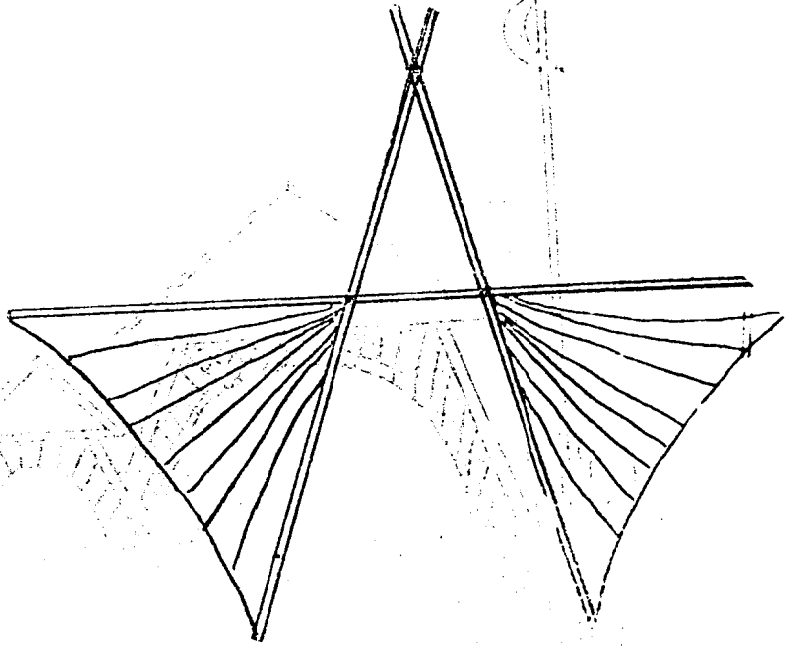

**DẤU LỐI ĐI**