

# CHƯƠNG THỨ BAY

## ĐỘI TU HỌC

---

- Học tập không thể tách rời hoạt động
- Học tập là để lên cấp
- Các bộ môn tu học
- Nguyên tắc học tập
- Phương pháp học tập
- Chương trình tu học .
- Cấp hiệu
- Phần việc của Đội Trưởng .

• HỌC TẬP KHÔNG THỂ TÁCH RỜI HOẠT ĐỘNG :

Thật ra, tách rời việc học tập và hoạt động thành hai phần khác nhau là điều bất đắc dĩ để cho em rõ từng sự kiện đây thôi. Học tập và hoạt động phải đi đôi với nhau, phải gắn bó lấy nhau, phải phối hợp với nhau mới có kết quả.

Trong học tập có hoạt động, và trong hoạt động để mà học tập. Nhưng lên thi lên cấp là gì? Nếu thi lên cấp để mà được lên cấp thôi thì sự học tập của các em chỉ là sự hiểu biết khô khan và theo sách vở, lên cấp là để chuyên sự hoạt động đúng với khả năng hiểu biết.

• HỌC TẬP LÀ ĐỂ LÊN CẤP :

Một trong những việc làm quan trọng của em là giúp các đội sinh vượt qua các cấp học, đạt được cấp này rồi, một cấp khác hiện ra để các em nhắm đến mà tiến tới, Nói như thế tức là khi giúp cho đội sinh tiến lên em phải tiến thêm nhiều hơn nữa. Nếu em không vượt lên các đội sinh thì làm sao em dắt dẫn được?

Có 4 cấp thiếu nam : Hướng-thiên, Sơ-Thiện, Trung-Thiện và Chánh-Thiện. Thời gian trung bình cho mỗi cấp là một năm. Sau 4 năm em lên Nam Phật-tử, Ngành Thanh, thời gian không quy định vì chương trình dài hạn. Có 2 bậc : Hòa và Trục

Có thể có đội sinh rất thông minh, rất ham học tập, có thể trong thời gian ngắn mà có thể vượt hết cấp này đến cấp khác một cách rất dễ dàng. Tuy thế, thời gian rất cần thiết cần cho sự ứng dụng thực tiễn, cần cho lòng trung kiên bền vững với tổ chức. Học tập không phải chỉ để mà biết mà học để luyện tính, luyện đức, để cải thiện bản thân và xã hội. Cấp bậc được nâng lên vai không phải chỉ là kết quả của một năm hiểu biết mà là của một năm tiến bộ, tiến bộ về mọi phương diện. Nếu không được như thế thì cấp bậc chỉ là một phù hiệu trang trí cho đẹp mắt mà thôi, phải không em?

• CÁC BỘ MÔN TU HỌC :

Trong chương trình tu học của Gia-Đình Phật-tử có các bộ môn :

- Phật pháp
- Hoạt động thanh niên
- Văn nghệ
- Hoạt động xã hội .

Tuy chia ra các bộ môn nhưng tựu trung, tinh thần Phật - pháp bao trùm lên tất cả để mà thâm biến vào các bộ, môn khác. Đạo Phật vốn lẽ đạo cứu thế, cứu thế không phải bằng ban ơn giãn hạ mà là trình bày một con đường sống, con đường giải thoát. Đạo Phật là đạo sống, sống rộng, sống mạnh. Chương trình tu học của Gia-đình Phật-tử con thế - hiện " Ngũ minh Phật giáo " một chương trình hoạt động mà Đức Phật đã soạn sẵn cho mỗi một Phật tử :

- Nội minh
- Nhân minh
- Thanh minh
- Y phương minh
- Công xảo minh

Nội minh là nội điển, tức là Phật pháp. Nhân minh là pháp lý luận ( lý luận học ). Thanh minh thuộc về ngoại điển, tức là những môn học ngoài Phật pháp ( triết học, văn học, sử học, ngoại ngữ ... ). Y phương minh là y học ngày nay. Công xảo minh tức là công kỹ nghệ. Thật là đầy đủ phải không em ? Nếu em tinh tế và để một chút suy xét em sẽ phân biệt không khó khăn gì môn học nào của chúng ta thuộc vào " Minh " nào trong ngũ minh Phật giáo và nói thế để em ý thức được rằng, không có một môn học nào là không giúp ích được cho mình và cho người, và không có môn học nào là vô tích sự .

Tuy theo thang bậc, mà chương trình được sắp đặt từ dễ đến khó, từ thấp đến cao, từ nhân thừa đến Phật thừa .

#### • NGUYÊN TẮC HỌC TẬP :

Nguyên tắc này đã được xác định trong kỳ đại hội Huynh - trưởng Gia-đình Phật-tử toàn quốc năm 1967 :

" Gây ý thức gắn liền đạo pháp và dân tộc. Đào tạo con người Phật giáo và con người Việt-nam. Dung hòa đạo pháp và dân tộc .

Giữ truyền thống dân tộc : Khai phóng, sáng tạo, nhưng không hướng ngoại, mất gốc " .

Điều này quan trọng. Không phải quan trọng cho Huynh-trưởng thôi mà em - Cũng là trưởng của một đội - cũng cần biết cần hiểu, cần ứng dụng. Trước đây anh đã nói với em rồi về phần đạo pháp và dân tộc. Trong em có cả máu Phật hòa với máu huyết Việt-nam. Một Phật-tử không phàn phật, không phàn quốc. Ý chí tự cường, tự lập, tự tiến mà đức Phật thường đòi hỏi ở mỗi Phật-tử cũng là ý chí mà con dân đất Việt thực hiện cho tổ quốc giang sơn, cho giống nòi, cho

dân tộc. Chính cái ý nghĩ ấy đã, đang và sẽ giữ mãi truyền thống tốt đẹp của dân tộc ta : Khai phóng, sáng tạo nhưng không hướng ngoại, mất gốc. Tâm tính của dân ta luôn luôn rộng mở để đón nhận những tư tưởng ngoại lai, nhưng sự đón nhận ấy không giết chết tinh thần sáng tạo của dân tộc, không tự ti, mặc cảm để khuất mình trước thế lực ngoại lai, không a dua, đua đòi những hào nhoáng bên ngoài, ngoại lai mà quên đi cái gốc rễ tốt đẹp, nề nếp của dân tộc. Đây là những lỗi tâm huyết anh nói thẳng với em ; Tuổi của các em, là tuổi dễ bị tiêm nhiễm đây, từ mái tóc cái quần, cái áo, từ lối đi lối đứng cho đến lối lẽ, nếp sống của các em đang bị đầu độc bởi những sản phẩm ngoại lai. Những thứ nhập cảng ấy đều có những hậu-ý không đẹp. Cái phong trào thanh niên khỏe rầm rộ của Ducouro đã lỗi cuốn một số thanh-niên thành thị dưới thời Pháp thuộc chỉ là để cho Thanh niên Việt Nam không còn thì giờ nghĩ đến con đường cách mạng đang nảy nở thời ấy .

Nói thế không phải là những gì ở ngoại quốc đưa vào nước ta đều xấu xa, tác hại hết cả đâu, Ngay cả Đạo Phật, đạo Khổng Đạo Lão, đạo Cơ đốc, cho đến cả lý tưởng dân chủ, dân quyền cũng đều là những non hàng nhập cảng. Nhưng mà cơ thử không phân lại tinh thần quốc gia, không đi ngược lại dân-tộc tính có thể làm giàu thêm văn minh của đất nước, sao chúng ta lại từ chối? Sao chúng ta lại không chấp nhận hở em ?

#### • PHƯƠNG PHÁP HỌC TẬP :

Cùng với nguyên tắc học tập, Đại hội năm 1967 cũng đã đưa ra những phương pháp căn bản :

- Hợp với khoa sư phạm mới : Có tính cách thực nghiệm, lấy thực hành làm phương tiện .
- Hợp với đạo : Lấy chân lý giải thoát làm cứu cánh .
- Thích hợp với tuổi trẻ .

Nói đúng với từ ngữ Phật giáo là phương pháp phải hợp khế hợp cơ, đừng nặng về lý thuyết mà chú trọng đến phần thực-hành để ứng dụng vào cuộc đời, gia-đình, học đặng, xã-hội. Thực hành là điều cần thiết để đạt đến thành quả của chương trình. Người học Phật phải qua giai đoạn : Văn, tư, tu . Trước hết là phải nghe. Nghe rồi suy nghĩ. Suy nghĩ rồi thực hành. Thật ra, các em đời sinh không thích nghe nhiều đâu, các em chỉ thích hoạt động. Hoạt động càng nhiều càng thú. Càng thú thì càng háng say. Hết mà háng say thì có tiến bộ rồi .

#### • QUY TRÌNH TU HỌC :

■ HƯỚNG-THÍCH :

đ ộ i t r ư ờ n g 1 1 7

Phật pháp :

• Ôn chương trình của ngành Oanh vũ trên ba tiêu-  
chuẩn :

- Xây dựng đức tin bằng hành động cụ thể  
( Thêm thuộc và hiểu bài sám hối, dâng hương  
Cấn hạ - Cấn sóc chỗ thờ tự - Thiết bần  
Phật ở Trại ) .
- Xây dựng đức tin bằng phát triển khả năng  
tâm linh .
- Xây dựng đức tin bằng gây dựng ý thức sống  
hòa đồng .  
( Thêm : Hiểu Chậm ngôn - Luật - Hiểu ý -  
nghĩa Huy hiệu và mục đích Gia-đình Phật-  
tử - Giữ gìn sắc phục nghiêm chỉnh ) .

Sinh - hoạt Thanh - niên :

1. Hiểu biết phong trào. Hệ thống tổ chức Đoàn .
2. Gút : Đẹp, căng chó, dẹt, cộc chèo, số 3 .
3. Thường thức : Kết nút áo, vá áo .
4. Thông tin : Morse bằng còi ( không có số )
5. Cáp cứu : Băng cánh tay trái, băng đầu gối, băng bàn  
chân, bàn tay. Rửa sát trùng, băng bó một vết thương nhẹ  
Cứu say nắng. Chữa đau bụng, đau đầu, chảy máu oambăng  
thuốc ngoại khoa. Biết địa chỉ của một Bác sĩ .
6. Dấu đi đường : Biết và làm ít nhất 5 dấu đi đường  
( Băng lá hoặc băng cây ) .
7. Thể dục : Có thể đi bộ 5 cây số không biết mệt. Biết thể  
dục vệ sinh .
8. Tận vật : Biết ba thứ gỗ thông thường .
9. Hướng hướng : Biết 8 phương hướng của La bàn ( 4 hướng  
chính và 4 hướng phụ ) .
10. Sự ký : Nhớ và có thể thuật lại sơ lược những lịch sử  
về vang nhất nước nhà ( ít nhất 4 chuyện ) .

Văn - nghệ :

- Âm nhạc : Bài Ca chính thức GĐPT và 10 bài hát ngắn .
- Sân khấu: Kể cho đội nghe một mẩu chuyện tiên thân. biết  
vài điệu múa đơn giản .
- Hội họa và điêu khắc : Tập nắn các hình vật, khắc trên phấn  
trên tẩy, vài kiểu chữ in .

Thi văn : Viết lại một chuyện tiền thân và cảm tưởng .

Nhiếp ảnh : Các bộ phận bên ngoài của máy ảnh .

### ■ SỐ THIÊN :

#### . P h ậ t - p h á p :

1. Nền chỉ : Chuyện tiền thân, Chuyện một vài Đại đệ tử của Đức Phật ( ANAN - CADIÉP ) .

Chuyện các vị tổ, Chuyện các Thánh tử Đạo trong mùa Pháp nạn ( Bỉ Tri Dũng trong đạo ) .

2. Trào dồi kiên thúc : Ý niệm về đời - Mười điều Thiện Tử Diệu để .

Ý niệm trừu tượng về không gian ( vũ trụ ) thời gian ( qua khứ, hiện tại, vị lai ) .

Ý niệm về thẩm mỹ và Đạo đức ; luân lý: Quan sát một ngôi chùa, tranh, Tượng Phật .

Nếp sống các vị Tăng Ni trong sơn môn, Sinh hoạt của Giáo-hội, Gia-dình Phật-tử tại địa phương mình .

3. Sự tu luyện : Thuộc nghi thức tụng niệm ( xem như pháp tiện cảm thông với tập thể đồng đạo ) .

Kn chay, lễ Phật ( thực hành điều hòa, làm việc lành )

#### . S i n h - h o a t T h a n h - n i ê n :

1. Thường thức : Mạn một chỗ rách - Lặn gáo múc nước - cọt chuối - Vá xe đạp - Bắn điện tín .

2. Gút : Giũa, Kẽ chài, Sơn ca, trục gỗ, riết, ghế đơn, Ghế kép, ngành tre .

3. Thông tin : Morse bằng còi và khăn tay .

4. Dấu đi đường : Biết lộ dấu đi đường ghi bằng phấn và mọi hình thức khác .

5. Cấp cứu : Băng bó vết thương - Cùi tay - Ngón tay - Bàn chân - Ngón chân - Bàn tay - Biết cách khiêng người bị thương - Làm cán khiêng bằng mền, áo, gậy .

6. Biết tìm chỗ và cách thức dựng lều, nhóm lửa, tự làm bếp cho mình ở trại .

7. Thế thức tập hợp Đội Chúng .

8. Chỗ tập điều khiển đội và tập hợp .

9. Thế dục : Thế thao - Bơi tự do 50 thước - Di xe đạp 10-cây số không nết. Biết chèo đò .

10. Phương hướng : Biết tìm phương hướng bằng địa bàn mặt trời, mặt trăng .

11. Vạn vật : Biết 10 thứ cây làm thuốc ngoại khoa .
12. Thiên văn : Biết lớn thời tiết bằng ba cách thông thậ
13. Sử ký ; Biết những điểm chính của 4 đoạn lịch sử vẻ-  
vang của nước nhà .
14. Hiếu biết phong trào : Biết Tổ chức trong Gia-đình .

. Văn - nghệ :

Am nhạc : Biết thêm 10 bài hát .

Sân khấu : Kể lại một chuyện tiếu thân đã đọc. Đóng kịch ngắn vui ( lứa trại ) dựa những điều đơn giản .

Hội họa điêu khắc : Trưng hoàng và trình bày một bài báo đẹp, vài kiểu chữ nét cứng . Tìm các thú vật .

Thi văn : Trưng thuật một buổi trại, một cuộc du ngoạn .

Thiệp ảnh : Biết các bộ phận bên trong và nguyên tắc xử-  
dụng máy ảnh .

\* TRUNG-THIỆT :

. Phát - pháp :

1. Nền chỉ : Lịch sử Đức Phật Thích-Ca. Chuyện Ngài Xá -  
Lợi. Phật. Lục Kiền Liên, Chuyện tiên thân. Mẫu chuyện đạo. Học tập gương sáng của các sư tổ Việt-nam : Vạn -  
Hạnh, Liễu quan, Khuông Việt v.v...

Bát Chánh Đạo, Lý nghiệp báo.

Tìm hiểu lịch sử Ba ngôi chùa lớn : Trung-Nam-Bắc .

2. Trao dồi kiến thức :

a) Thập Tướng : Nhận xét giá trị kiến thức, kỹ luật và thân  
nữ một ngôi chùa, một ngôi tháp, chuông, tượng. S u - y  
ngẫm nội dung kinh nhật tụng, vài bài kệ. Ý nghĩa v a  
giá trị của nghi lễ .

b) Nhận sinh : Bốn ân, Năm giới, Quý vị Tăng Ni an cư và  
Kiết Hạ .

3. Tự tu luyện : Ăn chay, Lễ Phật, Tụng Kinh, Sổ tức, Tham  
thiền, Niệm xứ .

Trang trí bàn Phật. Phê bình các tượng ảnh thiêm đạo  
vị .

. Sinh - hoạt Thanh - niên :

1. Điều khiển : Tập điều khiển đội, Các cách tập.

2. Thường thức : Cắt và may quần cụt và quần tằm .
3. Gút : Hồ chim, ghế kếp không chạy, ghế Anh .
4. Thông tin : Thông tin bằng đèn, biết đọc mật thư, học hiểu lệnh còi và cờ .
5. Dấu đi đường : Diệt trọn dấu đi đường và áp dụng mọi hình thức .
6. Cấp cứu : Băng đầu, hô hấp nhân tạo chết đuối, chétngạt  
Biết dùng các thứ thuốc trong hộp cứu thương, biết kếp mạch .
7. Trại : Biết vài kiểu bếp, tập điều khiển cả đội .
8. Phương hướng : Biết 15 hướng của La bàn. Tìm phương hướng bằng đồng hồ . Sao Bắc đẩu .
9. Thể dục : Mỗi buổi sáng tập thể dục 10 phút . Biết chơi bóng bàn, bóng chuyền .
10. Vạn vật : Biết những thứ cây dùng vào kỹ nghệ
11. Thiên văn : Đoán thời tiết qua những hiện tượng báo trước
12. Ước đạt : Biết tìm bề cao ( nhà cây v.v... ) và rộng . ( Sông, lạch v.v... ) .
13. Sử ký : Biết lịch sử từ Văn-Thân đến hiện đại .

Văn - nghệ :

Âm nhạc : Biết thêm 5 bài hát mới. Biết ký âm pháp vòng  
Biết điều khiển một đội hát - Tập xử dụng một nhạc k h i  
phổ thông .

Sân khấu : Kể cho đoàn nghe một câu chuyện vui, hùng, buồn  
Đóng kịch ngắn. Đọc truyện với diễn tả. Lúa những điệu đơn  
giản .

Hội họa điêu khắc : Trình bày bài báo đội, báo đoàn, báo  
tướng, vẽ huy hiệu hoa sen, đắp mô hình khu trại. Tập khắc  
trên gỗ .

Thi văn : Viết bài báo đội .

Nhiếp ảnh : Tập chụp phong cảnh ( nếu có thể ) .

II CHÁNH THIỆT :

. Phật - pháp :

1. Rèn chí : Lịch sử Phật giáo Việt-nam đời Trần, Lê, N g  
  - Lịch sử Phật giáo Việt-nam đời Pháp thuộc .
  - Cuộc vận động và tranh đấu của Phật-giáo thời P.  
nạn



- . Các hội đoàn Phật giáo Trung, Nam, Bắc trước đây
- . Giáo-hội Phật giáo Việt-nam thống nhất ngày nay
- . Các phong trào Thanh-niên Phật-giáo trong nước từ 30 năm nay .
- . Ngài Lục tổ, Liễu Quán, Nguyên-Thiền .

2. Trau dồi kiến thức và ứng dụng vào sự sống hàng ngày :  
Đạt đại nhân giác - Nữ nhập pháp - Tái sinh - Lễ nhân-đuyên. ( Xem như nguyên tác sinh hoạt hàng ngày ) .
3. Sự tu luyện : Ấn chay - Lễ Phật - Sổ tức - Tham thiền-Hiền tử .  
Bát quan trai - Lục độ - Giới - Định - Huệ .

Sinh - hoạt Thanh-niên :

1. Thường thức : Biết tháo và ráp xe đạp. Làm được lồng đèn trong nhà bằng gỗ, tre ( ghê, bàn, tủ sách v.v... ) .
2. Gút : Mát áo, lợn, hoa. thoát hiểm, cổ chai, hãn, thang dây. Biết tất cả những gút thông dụng bằng tre và mây. Đan giỏ, đan phên, làm trại sán .
3. Thông tin : Bảng chữ cái, mặt trời, con mắt và những âm-niệm niệm Phật . Đánh morse từ 15 đến 20 chữ trong một phút. Tháo mặt thư. Dùng trí nhớ để mặt thư viết theo lời điện tín dài lý tiếng đi 1 cây số hay nhắc lại hai giờ sau khi nghe .
4. Dấu đi đường : Diệt những luật đi đường ( Dấu hiệu các chiều xe đi ) Diệt đoạn vết chân của súc vật, người và xe cộ .
5. Cấp cứu : Biết cách cấp cứu các vết thương nặng. chữa những vết thương nhẹ. Tiêm thuốc. Biết cấp cứu trong những trường hợp sau : Bị tỉnh, phong, lạnh, bị ngạt say nắng, lau kính, ngộ độc, bị thú vật cắn - Phong da (Đặc - dây tương - Chứa lửa ) .
6. Trò chơi : Chơi hay. Trại tự túc, trại hoàng trại. Dựng cột cờ. Tô chầu nọ trò chơi. Điều khiển một buổi họp vui .
7. Thể dục ; thể thao : Mỗi buổi sáng tập thể dục 15 phút. Biết điều khiển một bài thể dục từ 20 đến 30 phút cho đội. Diệt bơi 50 thước nước quần áo. Lặn sâu 2 thước để tìm một viên gạch. Đi bộ 10 cây số không mệt .
8. Vạn vật : Biết ương cấy, trồng rau và những cây ăn quả biết các thú dữ để phòng ngừa.
9. Thiên văn : Biết thái dương hệ, những chòm sao đặc biệt

10. **Họa đồ** : Biết đọc bản đồ, dùng địa bàn để đi quảng đường dài 500 thước. Biết phát họa một bức tranh toàn cảnh.
11. **Biết dùng rìu đốn cây, biết cưa tre, ván. Biết dùng tre và ván để đóng đồ thông dụng.** Dùng vật liệu địa phương làm một cái bệ 5 chỗ ngồi có thể đi được lỵ cây số. Làm bằng Roneo một bảng thông tin sau khi tự mình đánh máy làm một đồ dùng bằng sắt hay gỗ có ích cho đoàn.
12. **Lịch sử** : Biết lịch sử cận đại Đông và những biến chuyển lớn trên thế giới trong thế kỷ 20.

Văn - nghệ :

**Âm nhạc** : Biết thêm 5 bài hát mới. Học thêm kỹ âm pháp yố lòng. Biết điều khiển một đội hát. Biết cách dạy cho đội hát một bài ca ngắn. Tập xử dụng một nhạc khí phổ thông ( mandoline, khẩu cầm, sáo v.v... ) .

**Bên khấu** : Kể một chuyện cho đoàn nghe do anh đoàn trưởng chọn. Tập đóng kịch dài, hóa trang và dàn cảnh. Tổ chức 1 buổi đọc chuyện với nhiều người diễn tả. Múa những điệu đơn giản. Sơ lược về ánh sáng sân khấu.

**Hội họa và điêu khắc** : Tập vẽ Tượng Phật ( Những nét đại cương, Tập trình bày biểu ngữ - Tập vẽ một cảnh, một kỷ niệm, ngày trại - ánh sáng màu sắc trong tranh vẽ - Tập vẽ người, khắc trên gỗ, chì .

**Thi văn** : Tổ chức một tờ báo ( báo tường, báo chiếu, báo chuyên tay, cho đội, Đoàn, Gia-đình ) .

**Thiệp ảnh** : Chụp phong cảnh (nếu có thể)

• H. O A T Đ O N G X A - H O I : ( không phân biệt cấp )

THIỆU NAM THÀNH THỊ :

A. Lý thuyết :

- Phổ biến vấn đề vệ sinh
- Phổ biến vấn đề y tế .
- Phổ biến vấn đề phòng hoả
- Phổ biến vấn đề lưu thông .
- Phổ biến vấn đề cứu trợ .

B. Thực hành :

**Vệ sinh** : Tổ chức hốt rác và đổ rác, đào mương, đào hào m vệ sinh, lấp hố .

**Y tế :** Tổ chức những nhóm bác thuốc dân chúng trong vùng đi chính ngừa mỗi khi có bệnh truyền nhiễm . Phối hợp các cơ quan y tế phát thuốc khi cần .

**Phòng hỏa :** Tổ chức thành đội cứu hỏa trong địa phương mà đoàn hoạt động. Giúp đỡ các gia đình trong vùng thực hiện vật liệu cứu hỏa ( cát, nước, gàu, câu liêm ... ).

**Giao-thông :** Tổ chức các tuần lễ lưu thông ( Đoàn sinh phải tìm hiểu luật đi đường để có thể chỉ dẫn cho người khác ).

**Cứu trợ :** Tổ chức các đoàn cứu trợ mỗi khi có thiên tai . Phối hợp các cơ quan đoàn thể khác trong những buổi lạc - quyền.

**Xã-giao :** Diệt phép xã giao thông thường .

**THIỆU NHƯ HỒNG THÔN :** ( Như thành thị nhưng thêm )

- Phổ biến thể thức chọn hạt giống và bảo vệ mùa màng .

- Phổ biến và thực hiện các loại dụng cụ, đồ đạc trong nhà bằng vật liệu địa phương : Bàn, ghế, tủ, máy ...

- Tổ chức những ngày cho đoàn thực hiện các cây cầu tre bắc qua-lạch ngòi - Sửa sang lại các cầu khi lâu ngày hư hỏng.

Đó là chương trình tu học của em và các đội sinh. Em cần đọc kỹ chương trình ấy. Em cho đội sinh chép lại chương trình của cấp đang học trong quyển sổ tu học. Các em có thể tìm hiểu thêm ngoài các buổi học tập của đội .

#### • CẤP HIỆU :

Sau khi đúng cách các kỳ thi vượt bậc, các em sẽ được trao cấp hiệu trong một buổi lễ - Khi nhận cấp hiệu, đội sinh phải phát nguyện :

" Chúng em xin nguyện sống đúng cấp bậc, dũng mãnh và tinh tấn để phục vụ chánh pháp " .

Hiệu dầy. Nguyện sống đúng cấp bậc - Lên được cấp nào thì phải sống đúng với cấp ấy. Sự phục vụ chánh pháp cũng tăng tiến theo với cấp bậc mà em đã đeo trên vai áo trái. Cấp bậc-là là Bồ-Đề trên hình 6 cạnh, ngang 44 ly, cao 35 ly. Nền màu xanh đậm, màu của ngành Thiệu. Là Bồ-Đề theo màu sắc :

- Hướng-thiện	:	Màu Hồng
- Sơ Thiện	:	Màu Trắng
- Trung-Thiện	:	Màu vàng lợt
- Chánh thiện	:	Màu vàng đậm .

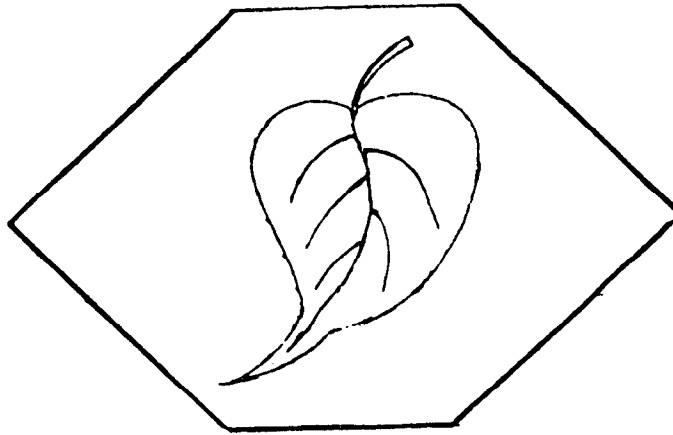

PHỤ HIỆU NGÀNH THIẾU  
LÁ BỒ ĐỀ TRÊN HÌNH  
6 CẠNH.

Ngang 44 mm, cao 55mm .

• PHẦN VIỆC CỦA ĐỘI TRƯỞNG :

Như trước anh đã nói, nếu em là đội trưởng khả, em phải phụ trách hầu hết chương trình Hướng-thiện, một phần của chương trình Sơ thiện, nếu em đã trúng cách Trung-thiện. Như thế em cũng giúp đỡ nhiều cho các anh đoàn trưởng, Đoàn phó .

Em nói, em sẽ gặp phải sự khó khăn. Trong đội em có đội - sinh đang học Hướng-thiện, có đội sinh đang học Sơ-thiện, em phải làm sao ? Em chia ra làm hai toán chứ gì ? Một toán học Sơ thiện, một toán học Hướng-thiện ? Không nên. Một đội chia ra làm hai, rồi mỗi toán riêng rẽ một cục toán, toán nào lo cho toán ấy đâu có được ? Sự chi phối ấy làm mất đi tính cách đồng nhất của đội. Nên tìm một giải pháp hòa đồng hơn. Ví dụ : Truyền tin những em Sơ thiện truyền đi những em Hướng-thiện nhận. Một bên đợt lại sự truyền đi, một bên tiếp nhận. Cả hai đều có việc làm. Một ví dụ nữa : Cứu trợ các em Sơ thiện làm nạn nhận để các em Hướng-thiện tiếp trợ. Các em Hướng-thiện làm nạn nhận để các em Sơ-thiện làm công khiêng. Công việc của em là phải tìm sự hòa đồng ấy .

Em nghĩ, đội là hình ảnh của một con người hoàn toàn mà mỗi em tuy có một phần việc riêng : tất cả phần việc của mắt, tai có phần việc của tai, mũi lưỡi thân thể đều có phần việc riêng của chúng, nhưng những việc riêng rẽ ấy đều đã góp vào ích lợi làm cho con người hoạt động tiến bộ. Em là kẻ chỉ huy, là óc não, là kho tàng chứa đựng những sáng kiến dung hòa, hòa hợp, kích động mọi nỗ lực tiến bộ của đội .

Đội trưởng. Em là đội trưởng, em đừng quên .

đội trưởng 125

CẤP-HIỆU NGÀNH THIẾU

2- CẤP HIỆU NGÀNH THIẾU-NIÊN, THIẾU-NỮ :

Hình dạng kích thước :

Biểu-tượng, bảng là cành và nụ Bô-dê.  
Bảng-ang lớn, là cành nhiều.

Hướng thiên: 1 ly

Số thiên: 21a

Trung-thiên : 31a

Chanh-thiên : 41a

Hình vuông, góc tròn, đặt đứng theo hình chéo. Góc canh: 40 x 40 ly Viên rộng : 1 ly, cách canh: 3 ly.

Màu sắc:

Cành, lá, nụ Bô-dê, đường viên: trắng

Nền: Màu xanh nước biển.

Nơi đeo:

(Kê ca trai-phục Thiếu-nữ, doãn-phục Thiếu nữ)  
Ray áo trái, ngang đường viền, dưới đường chỉ vai 05 ngon tay khít, nam ngang.

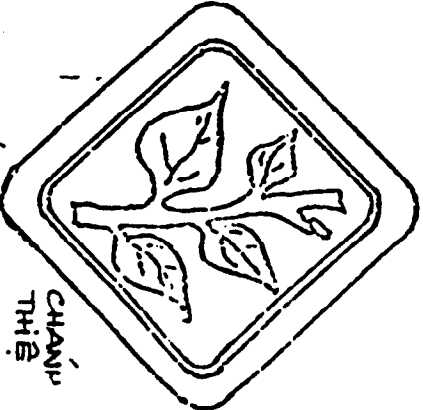
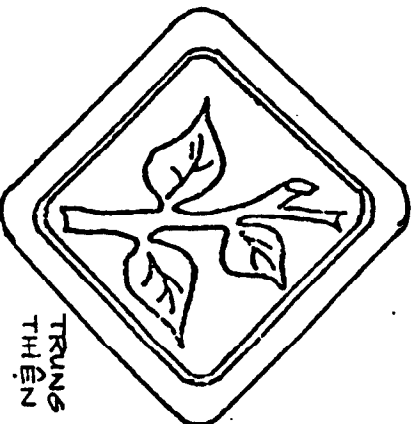
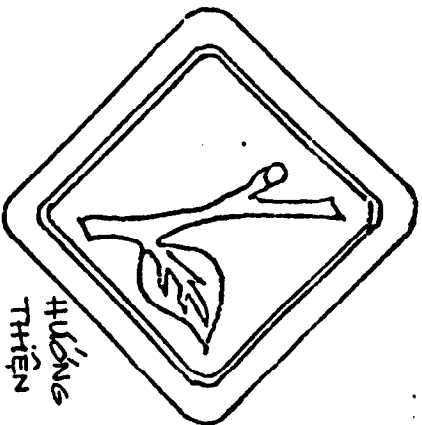
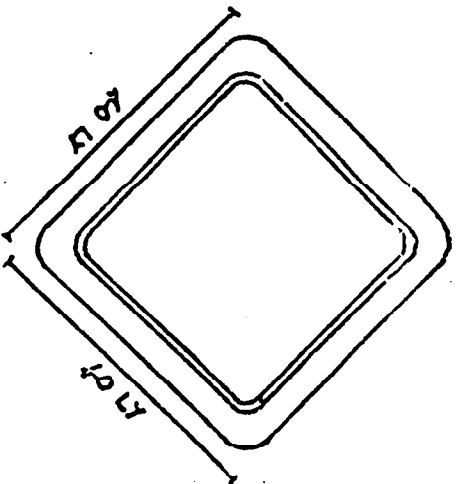

CHƯƠNG  
THỨ  
TAM.

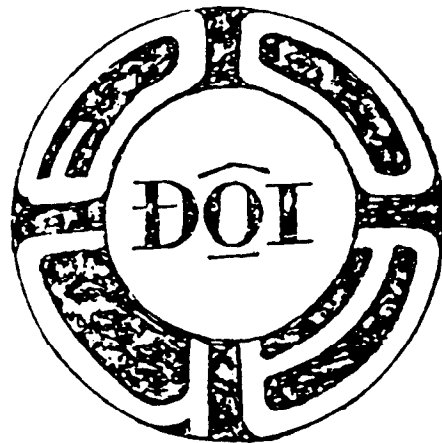

- Với đoàn
- Với Đoàn Trường
- Với các đội khác
- Hợp Hội đồng đoàn
- Du ngoạn, Thập đoàn .

## • VỚI ĐỘI :

Còn một chuyện nữa, em cũng đừng quên vì nó rất dễ quên. Trong lúc, em qua lo lắng cho đội, nhất tâm vì đội, chỉ nghĩ đến sự tiến bộ của đội mà em quên đi trách nhiệm, bổn phận của em đối với đoàn, em quên đi những bạn đồng đội của em: Sen Trắng, Sen Xanh, Sen Hồng... Em đừng quên rằng em không phải là một đóa sen đơn độc hay chỉ muốn một mình vượt lên trên tất cả những đóa sen khác mà là hòa mình vào trong hồ sen muôn sắc. Lo cho đội em như thế nào, em cũng phải lo cho đoàn như thế ấy. Em tin tưởng vào đội em như thế nào thì cũng như thế đó em tin tưởng vào đoàn em. Em làm việc cho đoàn chẳng khác nào các đội sinh của em hết mình cho đội. Một khi em đã quyết tâm cho đội em thắng trong một cuộc thi đua của đoàn, thì cũng với sự quyết tâm ấy hay hơn nữa - Em cùng với các đội khác đưa đoàn thắng cuộc trong các buổi thi đua do vùng, do quận, hay Ban Hướng-dẫn tổ chức.... Không phải chỉ mình em mà cả đội đem toàn lực của đội. Phải cho đội sinh cảm thấy điều ấy. Điều mà anh nói với em đó chính là "Tinh thần đoàn". Trách nhiệm của em đối với đoàn không phải là nhẹ đâu. Chính là sợi dây liên kết đội với đoàn. Em thay mặt cho đội dự các phiên họp các phiên hội đồng đoàn. Chính do em, mà đoàn biết được những dự định, những tiến bộ, những sinh hoạt của đội nhà, cũng chính do em, mà các đội sinh biết được hoạt động của đoàn.

Chỉ có em mới đưa cả đội hăng say tham gia vào đời sống của đoàn và làm cho đội sinh cảm thấy tinh thần đoàn cũng quan trọng như tinh thần đội.

## • VỚI ĐOÀN-TRƯỞNG :

Trước hết và trên hết em phải biết vâng lời và sắp - sếp tuân theo mọi chỉ thị của đoàn-trưởng dù những chỉ thị ấy viết trên giấy tờ hay đơn giản bằng lời nói, dù anh đoàn trưởng có mặt hay vắng mặt. Em đừng lơ là điếm này, sẽ có một tác động tâm lý sâu rộng. Thấy em răm rắp tuân lệnh anh đoàn trưởng, có đội sinh nào lại không vâng lời em? Rồi em còn phải giúp đỡ anh đoàn trưởng mọi mặt, trợ cho anh trọn vẹn lòng ngay thẳng, đức tính chính trực của em. Như thế em sẽ là gương mẫu cho các đội trưởng khác.

Một lần nữa, anh nhắc em: Hành động của em hay mọi lời lẽ mà em muốn tỏ bày với anh đoàn trưởng, càng nhiều càng tốt.

## • VỀ CÁCH ĐỘI KHIÊU :

Sự gay cần có thể đưa đến mất hòa khí là ở các cuộc thi đua. Nói đến thi đua là nói đến sự cạnh tranh, nhờ ở sự cạnh tranh mà các đội tiến bộ. Nhờ sự cạnh tranh mà tinh thần đội, tinh thần đồng nhất có dịp để phát triển mà cũng do sự cạnh tranh mà tinh thần thượng võ được biểu lộ. Trong các cuộc thi đua, đội em cần phải thắng. Nhưng thắng một cách thắng thắng lương thiện bằng chính sức mình chứ không phải bằng sự gian lận. Nếu đội em thua thì phải nhận sự thất bại của mình, phải can đảm nhận sự thất bại không than oán. Không tìm cách đổ lỗi cho kẻ khác, cho cấp trên. Sự thua thua thiệt cũng là cơ hội tốt làm cho tinh thần đội thêm sâu đậm. Biết thua là hành động càng cường, có bản lĩnh của em đó. Hoàn hy và thực tâm mừng đội trưởng thắng cuộc. Thật ra thắng hay bại chẳng quan trọng bằng cách thi đua, bằng sự cố gắng thường xuyên. Phải truyền đạt tư tưởng này. Mọi việc đều do em, trách nhiệm là ở em. Đừng có gieo vào tâm hồn một mây may mắn mong giành ty, ác cam hay hiềm khích nào cả. Những con vi trùng này đục khoét hết mọi cái hay cái đẹp mà em đã phải gia công tạo nên. Nếu đội em khác hơn các đội khác hãy tận tình giúp đỡ và cuối cùng 2 khẩu hiệu mà em thường được nghe đến nhưng rất thực tiễn.

- Sinh đua mà không ganh ghét.

- Thắng không kêu bại không nản.

Đặc trưng ở thức này trong đầu óc và trong tâm can, anh bộ đội với em rằng các đội sinh cũng sẽ đi theo con đường của em. Chúc chân phải như thế. Em cứ thí nghiệm đi.

Thỉnh thoảng em nên mời các đội khác đến dự các phiên họp hay các cuộc du ngoạn, trại với em để các em trao đổi với nhau những hiểu biết những kinh nghiệm - Học thầy đôi khi khôn, thầy học bạn đây!

## • HỌP HỘI ĐỒNG ĐOÀN :

Có những buổi học của đoàn mà toàn đội tham dự. Trong những buổi học tập này có thể em sẽ được phân công giúp ban HT. Đoàn hướng dẫn một vai môn hoạt động nào đó. Anh Đoàn trưởng sẽ báo trước cho em. Hãy soạn cho thật kỹ và trình cho thật hấp dẫn vì đây cũng là một dịp để gây uy tín cho em và cho cả đội em.

Có những buổi học tập mà anh đoàn trưởng chỉ dành riêng cho đội trưởng, đội phó và những đội sinh nào có trình độ khá hơn. Em hãy là một đội sinh ngoan ngoãn chăm chỉ và gương



Mẫu. Phải tận lực thu thập cho em và cho cả đội em. Các anh đoàn trưởng, đoàn phó bày vẽ cho đội trưởng. Đội trưởng lo cho đội sinh, ngày nào mà điều này được thực hiện thì ngày đó vai trò của đội trưởng sẽ lên hương.

Có những phiên họp đoàn mà thành phần tham dự chỉ có đoàn trưởng, đoàn phó và các đội trưởng. Phiên họp này là phiên họp thường kỳ, có thể là hằng tháng. Dĩ nhiên là em sẽ nhận được bảng chương trình buổi họp trước mà đại khái là, kiểm điểm sinh hoạt trong tháng, vạch chương trình cho tháng tới và giải quyết những công việc của đoàn, những trường hợp đặc biệt trong mỗi đội. Theo chương trình ấy em soạn những báo cáo tường trình công việc trong đội cho thật chính xác. Em trình bày rõ ràng những khó khăn, những trở ngại mà em đang vướng phải cũng như những dự định sắp tới của em. Hãy nói thật gọn và đầy đủ. Ngoài ra em còn phải chú ý, lắng nghe các đội trưởng khác. Em sẽ học được nhiều điều hay, nhiều kinh nghiệm của bạn bè.

Đừng quên sổ tay. Ghi chép đầy đủ những nhận xét, ý kiến của các huynh trưởng đoàn cũng như những dự định hoạt động của đoàn để trình bày lại trong các phiên họp đội. Lại có những hội đồng đoàn. Hội đồng là để giải quyết những việc quan trọng, những công tác đặc biệt của đoàn như lo lễ lược của gia đình, của đoàn, hay thực hiện một công tác xã-hội v.v.,.. Thành phần của đoàn có thể mở rộng ngoài đoàn trưởng, đoàn phó, đội trưởng còn có thêm đội phó và những đội sinh có năng khiếu đặc biệt mà đoàn nói hay do đội trưởng giới thiệu. Em cố gắng nhận lãnh trách nhiệm mà đoàn giao phó, hay hơn nữa xung phong nhận lãnh trách nhiệm khó khăn.

Đôi khi em phải dự những hội đồng kỷ luật của đoàn hay của gia đình. Nếu không may mà một đội sinh của em phạm lỗi thì việc trước tiên là em phải khuyên như đội sinh ấy nên nhận lỗi về hội cái trước hội đồng. Anh biết em làm được công việc đó chẳng khó khăn gì. Miễn là em tác động được tinh thần bằng cách nêu cao danh dự của đội, anh nói chẳng khó khăn gì nếu em biết khai thác những hoàn cảnh thuận tiện. Trước đây anh đã nói với em rằng, những sự gặp gỡ riêng tư thân mật ở những nơi vắng vẻ là những dịp rất tốt. Em sẽ dễ dàng chinh phục hơn. Ra trước hội đồng với tư cách đội trưởng em nhận lỗi về em và em sám hối trước. Rồi chính em cùng với đội sinh phạm lỗi làm lễ trước điện Phật. Thường thường khi có người cùng chia sẻ, đội sinh phạm lỗi thấy yên tâm, đồng ý ngáp. Sau lễ sám hối không bao giờ em nhắc đến chuyện cũ nữa. Nếu chẳng may hơn nữa, đội sinh của em quá ngoan cố, thì em nên làm theo mọi quyết định của hội đồng.

• DU NGOẠI - TRẠI ĐOÀN :

Em thường hay than phiền với anh rằng, phạm vi du ngoại và trại của đội bị hạn chế quá nhiều và thời gian không có phép em thực hiện được những gì cần thiết, như thủ công trại như các cuộc khảo sát lâu ngày. Khôi lo. Các cuộc du ngoại các trại đoàn sẽ bỏ khuyết cho em điểm này, nhất là các trại hè.

Có điều em nên nhớ là "Đội ở trong đoàn" đây.

Đĩ nhiên là em phải cố thủ tinh thần đội nhưng không vì thế mà em tách rời khỏi tập thể của đoàn. Xem chúng anh, đoàn trưởng cần gì hay một sự giúp đỡ nào, đội em phải có mặt trước tiên. Các đội khác cũng thế, em phải là kẻ đầu tiên để tiếp tay, tiếp sức. Em đừng cố gò bó, ràng buộc quá mức vào hoạt động riêng rẽ của đội mà phải xen sự thành công của đoàn cũng là sự thành công của đội vậy. Các đội trưởng là cạnh tay mặt của đoàn là!

Ở trại đoàn, khi anh đoàn trưởng cho phép các đội trưởng chọn lấy khu trại cho đội mình, thì phải lưu ý các điểm sau

- Không nên đóng xa trại của Ban Huynh-trưởng đoàn và các đội khác quá. Như thế, đội em sẽ biệt lập và mất tinh thần đoàn.
- Cũng không nên đóng gần nhau quá, mà phải đủ chỗ cho trại chính, trại phụ, cho sự thiết lập những thủ công trại và cho sự sinh hoạt nội bộ của đội nữa. Sự sinh hoạt riêng tư này đôi lúc thật cần thiết, nhất là các trại lâu ngày. Em phải lo trang bị đầy đủ cho đời sống và hoạt động của đội. Đồng thời, trong lúc làm những việc này các đội sinh được dịp học tập và trao đổi đức tính. Tạo cho đời sống của trại đầy đủ tiện nghi, thoải mái. Dưới đây một vài hình ảnh của những tiện nghi ấy: ( xem hình vẽ trang sau ).

Trong đời sống của đoàn, em phải hướng dẫn toàn đội sinh hoạt hết mình đã đã, em còn phải chu toàn mọi hoạt động của đội mình: Từ ăn ở, làm việc, học tập, nghỉ ngơi. Nhất nhất, em phải có những dự định đại cương cho suốt thời gian trại và chương trình thực hiện cho mỗi ngày. Kỷ luật, trật tự, đúng giờ giấc, hoạt động hết mình cho đến cả ăn uống, ngủ, nghỉ là những thói quen mà em phải tạo nên cho đội trong các kỳ trại. Tạo được không khí này đâu phải dễ dàng gì! Như con chim lượn lắt tung cái rác cộng rơm để làm nên một tổ ấm, ngày này qua ngày khác, trại này qua trại khác, em phải tìm cách cho các đội sinh hiểu rằng đời sống tốt đẹp của toàn đội tùy thuộc ở thiện chí và cố gắng của mỗi đội sinh. Một nhạc công gảy sai vài nốt nhạc cũng đủ phá t a n cả buổi hòa nhạc rồi! Phải không em?

đ o i t r u ở n g 1 3 0

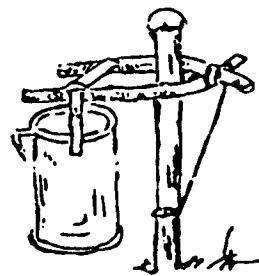
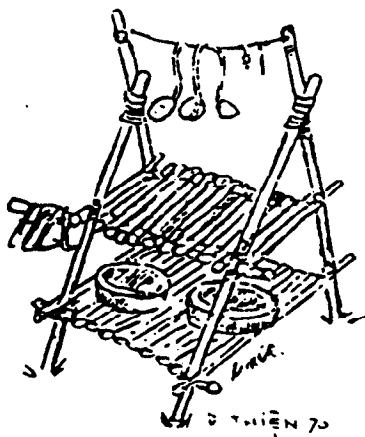
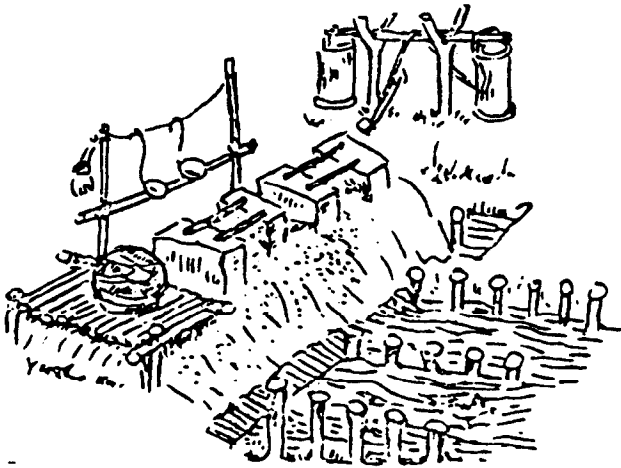
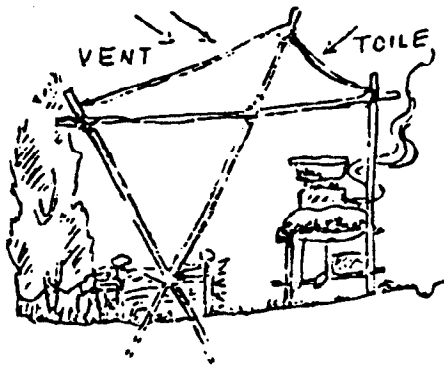
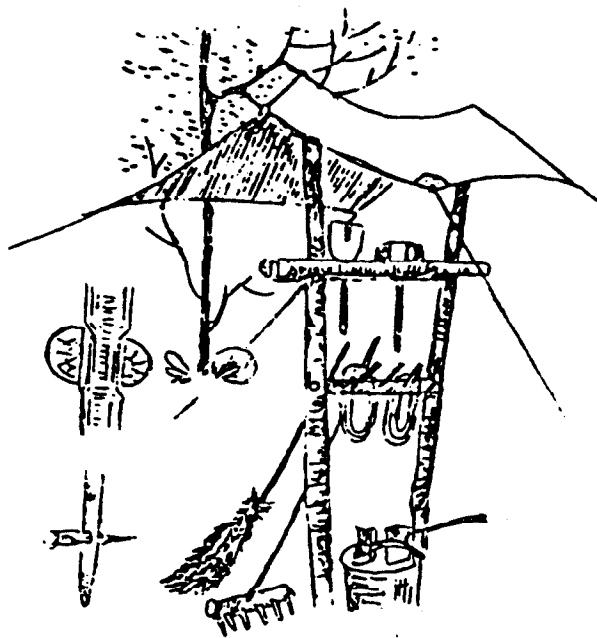
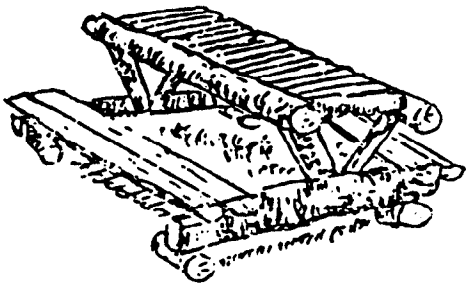

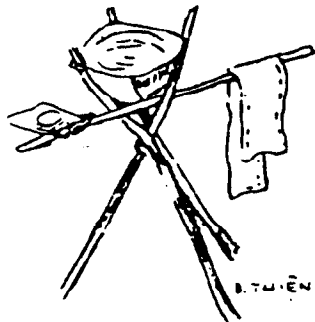
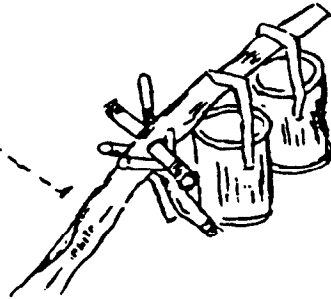
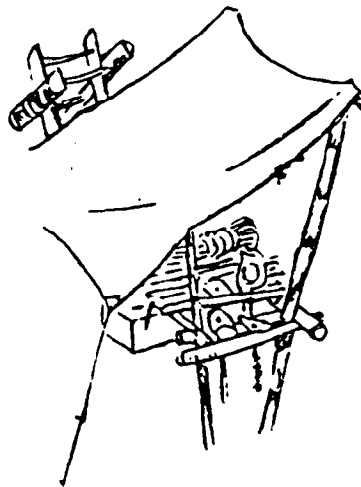
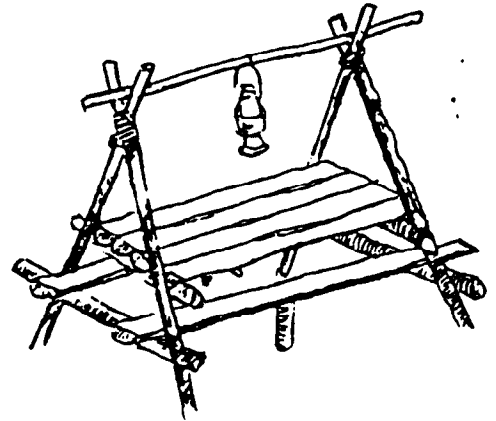
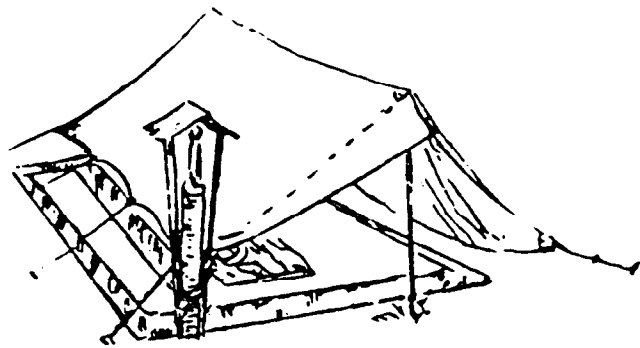

B. TU. EN 70

CHƯƠNG  
THỨ  
CHÍN.

VỚI BÊN NGOÀI

Với bên ngoài ? Em khôn, có bao nhiêu, vì không có tính ..  
cách đối ngoại. Mọi sự liên lạc với chính quyền đều do Ban  
Huynh-trưởng gia-đình. Về phần em, em có thể liên lạc với:

■ Huynh đội sinh : Điều này cần thiết và chắc là cũng  
không khó lắm, Em đã trải nhiều lần rồi, và nếu em biết  
cách ăn ở, các bác phụ-huynh cũng xem em như con cháu trong  
nhà. Em cần phải biết sự sinh hoạt của đội sinh tại gia-  
đình và nhắc nhở đội sinh giúp đỡ việc nhà, việc cửa. Các  
lúc phụ huynh đội sinh đau, em tổ chức một lễ cầu an và  
giúp đỡ đội sinh những việc cần thiết hằng ngày.

■ Với học đường : Có những đội sinh quá say mê việc đội, việc  
đoàn mà trẻ nội việc học hành, đến nỗi phải đứng liệt bệt  
trong lớp. Điều này quả thật đáng trách. Một mặt-từ phải  
thật mừng đảng trên mọi phương diện : là học sinh thì phải  
là học sinh siêng năng; là công nhân thì phải là công nhân  
chuyên cần; là công chức thì phải là công chức gương mẫu.

Hằng tháng, em nên đến trường thăm việc học của đội sinh,  
rồi nhờ các anh đoàn trưởng, đoàn phó, hoặc khen ngợi, hoặc  
khuyến khích, hoặc phê bình trách sự lơ là của đội sinh.

■ Với làng xóm phố phường : Anh nói đến công tác xã hội. Đây  
là một phương tiện kết thiện duyên với bên ngoài, với quần  
chúng. Có những công tác mà một đội có thể thực hiện được  
như việc một cái giếng công cộng của xóm, phá tù bố lại một  
chiếc cầu tre, như đặt một đồng rêu. Em có thể mở một lớp  
cho những bà con thất học, quét dọn đình, chùa, miếu, và  
trước những ngày đầu năm và ngày lễ của làng. Có những công  
tác em phải hợp tác với các đơn khác để chung sức thực  
hiện hoặc là do đoàn chủ trương. Dù thế, cũng nên đặt những  
công tác thường kỳ, những sự tù bố thường xuyên. Chương  
trình hoạt động xã hội sẽ giúp em nhiều ý liên trong lãnh  
vực này. Chặng chi công tác xã hội phải thực hiện nhất là  
trọng lúc mà bọn đại tài như rơi rớt xuống phố phường,  
làng mạc.

Có điều mà khi có công tác để làm, còn phải biết cách làm  
nữa. Cách làm công tác xã hội rất khó, khó hơn là ở đó.  
Phải đặt vào đó một chút tâm nguyện và một ít hạnh nguyện

Hạnh nguyện và tâm niệm chân thành vào công tác sẽ mang lại  
một sắc thái đặc biệt và chính cái sắc thái đặc biệt ấy  
chính phục được cảm tình quần chúng.

Trước khi tạm biệt em anh chỉ còn nhắc em rằng quân chúng  
là nước mà chúng ta là cá. Rồi khỏi nước là cá chết đấy !  
Em phải biết chọn cách mà xử sự !

*Am*  
**CHIA**  
**TAY** §

---

Em Đội trưởng ,

Đến bây giờ thì em đã được trao truyền ít nhiều sinh lực và kỹ thuật cho nghề Đội trưởng của em. Và chắc chắn em đã cảm nhận được rằng cái nghề ấy là một nghề trọn vẹn . Nó sửa soạn cho em một đời sống đầy đủ. Cuộc đời ấy, em phải tạo nên với bao nhiêu khó nhọc, với bao nhiêu sự cố gắng và tâm huyết. Kinh nghiệm chồng lên kinh nghiệm phát bại hôm nay làm đà cho thành công ngày mai, một khi em đã là ĐỘI TRƯỞNG CỬ KHÔI rồi, thì tương lai của em trong Gia đình Phật tử chói sáng. Anh bảo đến với em, không những tương lai trong đường Đạo mà thôi, tương lai trên đường đời cũng vậy .

Anh đã thấy rồi, đôi mắt sáng của em. Anh cũng thấy rõ, bàn tay chắc nịch của em đang ghi lấy cán cờ hình chữ U. Sự quả quyết ấy làm anh tin tưởng là em sẽ thành công .

Anh tạm chia tay em, lòng vô cùng bình yên và hẹn gặp lại trên đường em đi ...

Phật-Đản 2514 - 1970

Đ Ộ I T R Ư Ở N G 1 5 6



# Mục lục \*

Thay lời nói đầu	5
Chương thứ nhất : LÀ ĐỘI TRƯỞNG	
. Một đội trưởng thực thụ	8
. Một đội trưởng đầy đủ niềm tin	10
. Một đội trưởng biết trước và đi trước	12
. Một đội trưởng biết chia quyền hành	13
. Chiếc đầu tàu	14
. Dũng có sợ	15
Chương thứ hai : TINH THẦN PHẬT-TỬ .	
. Mục đích - Châm ngôn - Khẩu hiệu	17
. Luật - Bài ca chính thức - Huy hiệu	21
. Huy hiệu - Cháo - Màu Lam	23
Chương thứ ba : UỐNG NƯỚC NHỚ NGUỒN	
. Truyền thống dân tộc và đạo pháp	28
. Hệ thống tổ chức	38
. Phân biệt thứ Bậc các Anh Chị	41
Chương thứ tư : TRUYỀN THỐNG ĐỘI	
. Tên Đội - Khẩu hiệu đội - Bài ca đội - 3'	44
. Cờ đội - Đồng phục	45
. Tinh thần đội	47
. Kỷ luật và danh dự đội	49
. Công đội tự trị	49
Chương thứ năm : TỔ CHỨC ĐỘI	
. Đội - Đội sinh	52
. Hiểu biết đội sinh	54
. Chia việc và mọi phần việc	57
. Hộp cứu thương đội	63
. Tủ sách đội	63
. Góc đội	65

Chương thứ sáu : HOẠT ĐỘNG ĐỘI

. Một đội hoạt động có sinh lực	68
. Buổi học tập đội - Họp - Hội đồng	69
. Du ngoạn	76
. Trại	88
. Lễ lược đội	103
. Giải trí đội	110
. Báo đội	112

Chương thứ bảy : ĐỘI TU HỌC

. Học tập không thể tách rời hoạt động - Học tập là đề lên Cấp - Các bộ môn tu- học - Nguyên tắc học tập	115
. Phương pháp học tập	117
. Chương trình tu học	117
. Cấp hiệu	124
. Phân việc của đội trưởng	125

Chương thứ tám : ĐỘI TRONG ĐOÀN

. Với Đoàn - Với Đoàn trưởng	127
. Họp - Hội đồng đoàn	128
. Du ngoạn, Trại đoàn	130

Chương thứ chín : VỚI BÊN NGOÀI

. Họp huynh đội sinh - Với học trường	134
. Với làng xóm, phố phường	134
■ Bận chia tay .	
■ Lược lược	137